



MANUEL DU PROPRIÉTAIRE

AXOPAR 45 SUN-TOP
AXOPAR 45 CROSS TOP

MODÈLE 2022-2026

AXOPAR

Table des matières

1 Introduction.....	5
1.1 Objectif de ce manuel.....	5
1.2 Symboles de sécurité.....	6
1.3 Conventions de document.....	6
1.4 Copyright.....	6
1.5 Avis de non-responsabilité.....	7
1.6 Garantie.....	7
2 Sécurité.....	8
2.1 Pilotage sûr et responsable du bateau.....	8
2.2 Schéma de sécurité.....	10
2.3 Protection et contrôle incendie.....	10
2.3.1 Équipement de lutte contre l'incendie.....	11
2.3.2 Responsabilités des propriétaires et des utilisateurs de bateaux.....	12
2.3.3 Liste de contrôle : Feu dans le moteur.....	12
2.3.4 Liste de contrôle : Après un feu.....	12
2.4 Monoxyde de carbone.....	13
2.5 Moniteur de monoxyde de carbone.....	14
2.6 Détecteur de fumée.....	15
2.7 Canot de sauvetage.....	15
2.8 Étiquettes de sécurité à bord.....	16
3 Présentation du produit.....	26
3.1 But de l'utilisation.....	26
3.2 Identification.....	26
3.3 Plaque du constructeur.....	27
3.4 Certification CE.....	28
3.5 Dimensions et poids.....	28
3.6 Disposition du bateau.....	31
4 Description du produit.....	33
4.1 Stabilité et flottabilité.....	33
4.1.1 Vidange.....	33
4.1.2 Ouvertures dans la coque et le pont.....	33
4.1.3 Système de cale.....	35
4.1.3.1 Pompes de cale et sorties.....	36
4.2 Systèmes techniques.....	37
4.2.1 Système électrique.....	37
4.2.2 Système 12V.....	38

4.2.3 Interrupteurs principaux.....	39
4.2.4 Fusibles d'alimentation directe.....	41
4.2.5 Fusibles.....	41
4.2.6 Fusibles robustes.....	41
4.2.7 Batteries.....	42
4.2.7.1 Chargement des batteries.....	43
4.2.7.2 Stockage hivernal.....	43
4.2.7.3 Nettoyage des batteries	43
4.2.8 Système 110/230V.....	43
4.2.9 Système de carburant.....	45
4.2.9.1 Faire le plein du bateau.....	46
4.2.9.2 Entretien du système de carburant.....	47
4.2.10 Système septique.....	47
4.2.10.1 Siège de toilettes.....	48
4.2.10.2 Réservoir septique.....	49
4.2.10.3 Pompe de puisard de douche.....	49
4.2.11 Propulseur d'étrave.....	50
4.3 Équipement optionnel.....	50
4.3.1 Système d'eau douce.....	50
4.3.2 Système de chauffage.....	52
4.3.3 Climatisation.....	53
4.3.4 Système de navigation.....	54
4.3.4.1 Équipement VHF.....	54
4.3.4.2 Radar.....	55
4.3.5 Guindeau d'ancre.....	55
4.3.6 Chargeur de maintien à panneau solaire.....	56
4.3.7 Galeries de toit.....	57
4.3.8 Projecteur.....	57
4.3.9 Parasols.....	57
4.3.10 Auvent.....	58
4.3.11 Connectivité Axopar.....	58
5 Transport.....	59
5.1 Lever le bateau.....	59
5.2 Transport et stockage du bateau.....	60
6 Fonctionnement.....	62
6.1 Dispositifs de manipulation.....	62
6.1.1 Console de pilotage.....	62
6.1.2 Panneau d'interrupteurs de la console de pilotage.....	63
6.1.3 Essuie-glaces.....	64

6.1.4	Système de direction.....	64
6.1.4.1	Contrôle et remplissage d'huile.....	65
6.1.4.2	Entretien la direction.....	65
6.1.5	Levier d'accélérateur.....	65
6.1.5.1	Réglage de l'assiette et inclinaison.....	65
6.1.6	Démarrer le moteur.....	66
6.1.7	Pilotage par manette.....	66
6.2	Siège pivotant - Sièges conducteur et passager.....	67
6.3	Inspection du bateau.....	68
6.3.1	Liste de contrôle : Inspection régulière avant de quitter le port.....	68
6.3.2	Liste de contrôle : Après avoir utilisé le bateau.....	69
6.4	Manipulation du bateau.....	69
6.4.1	Liste de contrôle : Manipulation du bateau avant de quitter le port	69
6.4.2	Quitter la jetée	69
6.4.3	Conduire le bateau.....	70
6.4.3.1	Arrêt d'urgence.....	70
6.4.3.2	Conduire à grande vitesse.....	71
6.4.3.3	Conduire dans une mer agitée.....	72
6.4.3.4	Manœuvrer dans des canaux étroits.....	73
6.4.4	Visibilité depuis le poste de pilotage.....	73
6.4.5	Utilisation des volets de réglage de l'assiette.....	74
6.5	Empêcher les chutes par-dessus bord.....	74
6.6	Ancrage, accostage et amarrage.....	76
6.6.1	Points de fixation.....	76
6.6.2	Accostage.....	77
6.6.3	Liste de contrôle : Avant l'ancrage	77
6.6.4	Remorquage et amarrage.....	78
7	Entretien.....	79
7.1	Nettoyage et entretien de la surface en enduit gélifié.....	79
7.2	Peinture antisalissure.....	81
7.3	Entretien des intérieurs.....	82
7.3.1	Intérieurs en bois.....	82
7.3.2	Surfaces en plastique et peintes.....	82
7.3.3	Tissus.....	82
7.3.4	Portes et trappes.....	83
7.4	Entretien des housses.....	83
7.4.1	Nettoyer les housses.....	83
7.5	Protéger les pièces métalliques sous-marines.....	84
7.6	Prévenir la corrosion.....	84
7.7	Prévenir les dommages dus au gel.....	84
7.8	Liste de contrôle : Avant le repos d'hiver.....	85
7.9	Liste de contrôle : Avant le lancement.....	85

7.10 Entretien correctif.....	86
7.10.1 Dépôts.....	86
7.10.2 Rayures et entailles.....	86
7.10.3 Taches.....	86
7.10.4 Marques profondes, entailles et trous.....	87
8 Environnement.....	88
8.1 Exigences pour l'Amérique du Nord.....	88
9 Listes de contrôle.....	90
9.1 Liste de contrôle : Feu dans le moteur.....	90
9.2 Liste de contrôle : Après un feu.....	90
9.3 Liste de contrôle : Après un échouage.....	90
9.4 Liste de contrôle : Inspection régulière avant de quitter le port.....	91
9.5 Liste de contrôle : Après avoir utilisé le bateau.....	92
9.6 Liste de contrôle : Manipulation du bateau avant de quitter le port	92
9.7 Liste de contrôle : Avant l'ancrage	92
9.8 Liste de contrôle : Avant le repos d'hiver.....	93
9.9 Liste de contrôle : Avant le lancement.....	94
9.10 Liste de contrôle : Système de carburant.....	94
9.11 Journal de maintenance.....	95

1 Introduction

1.1 Objectif de ce manuel

Ce manuel du propriétaire comporte des informations et des instructions importantes pour l'utilisation correcte de votre bateau.

Dans ce manuel du propriétaire, vous trouverez des informations importantes qui vous aideront à manier et entretenir votre bateau. Le manuel comporte en outre des informations détaillées sur le bateau et les systèmes installés, ainsi que des informations générales sur son maniement et son entretien. La dernière version du manuel est disponible au format électronique sur le site Internet du fabricant.

Lisez attentivement le manuel et familiarisez-vous avec votre bateau avant de commencer à l'utiliser. Assurez-vous également que les prévisions de conditions de vent et de vagues correspondent à la catégorie de votre bateau, et que vous et votre équipage êtes en mesure de gérer le bateau dans ces conditions.



Ce manuel du propriétaire ne remplace pas les compétences en matière de sécurité nautique ou les connaissances des règles de navigation.

S'il s'agit de votre premier bateau ou si ce type de bateau est nouveau pour vous, assurez-vous de pouvoir gérer le bateau avant votre première sortie.

Pour obtenir de plus amples informations sur les écoles de mer locales et les moniteurs agréés, veuillez demander conseil à votre revendeur de bateaux, aux clubs nautiques locaux et aux fédérations nationales de bateaux à moteur ou de yacht. Ces interlocuteurs pourront également vous fournir des informations réglementaires locales spécifiques sur des questions comme le permis de conduire, les autorisations, l'immatriculation, l'assurance et l'équipement de sécurité obligatoire.

Ce manuel du propriétaire n'est pas un guide détaillé de maintenance ou de dépannage. En cas de problème, contactez le fabricant du bateau ou son représentant. Lorsque vous avez besoin de travaux d'entretien ou de réparation et de modifications, tournez-vous toujours vers des professionnels compétents et qualifiés. Les changements qui peuvent affecter les caractéristiques de sécurité du bateau doivent être évalués, exécutés et documentés par des professionnels compétents. Le constructeur du bateau ne peut être tenu responsable des modifications non autorisées. Tout changement du centre de gravité du bateau (équipement lourd surélevé ou nouveau type de moteur, etc.) affecte considérablement la stabilité, l'assiette et les performances du bateau.

Conservez ce manuel en lieu sûr et remettez-le au nouveau propriétaire si vous vendez votre bateau. Si le manuel est égaré ou détruit, vous pourrez en commander une copie auprès de votre revendeur ou le télécharger sur le site Internet du fabricant.

Consultez le contrat d'achat ou le bon de commande pour connaître les caractéristiques de votre achat. Dans le cas où quelque chose ne fonctionne pas de manière satisfaisante avec votre bateau ou son équipement, vous pouvez consulter le contrat de service pour les éventuelles mesures d'entretien et de réparation. En cas de doute, contactez toujours votre revendeur.

1.2 Symboles de sécurité

Ce manuel du propriétaire contient des déclarations de danger, d'avertissement, de mise en garde et de remarque informant l'utilisateur ou les représentants de service autorisés de tout dommage matériel au produit ou de toute blessure corporelle à la personne.

Le risque est défini comme une source de blessure potentielle pour une personne.

Toute utilisation anormale est interdite, y compris le non-respect des informations de sécurité.

DANGER

Danger indique une situation de danger imminent qui, si elle n'est pas évitée, **entraînera la mort ou des blessures graves**.

AVERTISSEMENT

Avertissement indique une situation potentiellement dangereuse qui, si elle n'est pas évitée, **pourrait entraîner la mort ou des blessures graves**.

ATTENTION

Attention indique une situation potentiellement dangereuse qui, si elle n'est pas évitée, **pourrait entraîner des blessures légères ou modérées**.

REMARQUE

Remarque indique une situation potentielle qui, si elle n'est pas évitée, **pourrait entraîner des dommages matériels, ou un résultat ou un état indésirable**.



L'icône d'information attire l'attention sur les informations qui clarifient ou simplifient une procédure.

1.3 Conventions de document

Unités

Ce manuel utilise des unités SI conformément à la norme ISO 1000. Dans certains cas, d'autres unités peuvent avoir été utilisées en parallèle.

Une exception est la vitesse du vent, qui dans la directive sur les bateaux de plaisance est donnée dans l'échelle de Beaufort.

Terminologie

Dans ce manuel, le côté droit de la coque est appelé tribord (STB) et le côté gauche bâbord.

1.4 Copyright

Copyright ©2026 Axopar Boats. Tous droits réservés.

Ce manuel du propriétaire est protégé par le copyright contrôlé par Axopar Boats. Ce manuel ne peut être reproduit, en tout ou en partie, sans l'autorisation écrite préalable de Axopar Boats. Ce document contient également des informations confidentielles qui ne peuvent être divulguées à des tiers sans l'accord écrit préalable de Axopar Boats.

1.5 Avis de non-responsabilité

Le contenu de ce manuel est à titre informatif uniquement.

Axopar Boats se réserve le droit de modifier les produits sans préavis pour améliorer la fiabilité, la fonction, la conception ou d'autres caractéristiques des produits. Axopar Boats n'assume aucune responsabilité pour tout dommage, perte, coût ou dépense découlant de ou lié à l'utilisation de ce manuel ou des produits décrits ici.

Axopar Boats ne fait aucune représentation et garantie concernant ce manuel, expresse ou implicite, y compris, mais sans s'y limiter, les garanties implicites de qualité marchande et d'adéquation à un usage particulier.

1.6 Garantie

La garantie limitée du bateau et les coordonnées correspondantes sont jointes dans un document séparé.

Pour toute réclamation au titre de la garantie, veuillez contacter votre revendeur Axopar mentionné sur la page de couverture.

2 Sécurité

⚠ AVERTISSEMENT

Le propriétaire du bateau est tenu de s'assurer que tous les équipements de sécurité répondent aux règles et réglementations des autorités locales.

- Maintenez l'équipement de sécurité nécessaire à jour et sur le bateau à tout moment.

Vérifiez les emplacements préférentiels de l'équipement de sécurité le plus important en consultant le chapitre **Schéma de sécurité**.

⚠ AVERTISSEMENT

La surcharge du bateau peut endommager le moteur, même lorsqu'il est à l'arrêt.

- Lors du chargement du bateau, ne dépassez jamais la charge maximale à bord recommandée mentionnée sur la plaque du constructeur.
- Chargez toujours le bateau avec soin et répartissez les charges de manière appropriée pour maintenir son assiette de conception.
- Évitez de placer des équipements ou des matériaux lourds en hauteur dans le bateau.

Les liquides dans les réservoirs intégrés ne sont pas inclus dans la charge maximale indiquée sur la plaque du constructeur.

⚠ AVERTISSEMENT

Lorsque vous naviguez, utilisez toujours les sièges destinés aux passagers.

Ne dépassez pas le nombre maximum de personnes autorisées à bord indiqué sur la plaque du constructeur.

Le poids total des personnes à bord et de leurs bagages personnels ne doit jamais dépasser la charge maximale du bateau indiquée sur la plaque du constructeur.

⚠ ATTENTION

Risque de blessures corporelles pour les personnes et risque de dommages au toit ou aux structures du toit.

Ne placez ou n'attachez aucune charge ni aucun équipement sur le toit ou sur les structures du toit en l'absence de galerie de toit spécifique.

Il est interdit de se positionner sur le toit ou de se suspendre aux structures du toit.

2.1 Pilotage sûr et responsable du bateau

Veillez vous familiariser avec ces aspects de sécurité avant d'utiliser le bateau.

La personne qui est aux commandes du bateau est responsable de la sécurité de tous les passagers et des autres marins.

⚠ ATTENTION

Il incombe au propriétaire de veiller à maintenir un mode de fonctionnement normal. Cela signifie que la vitesse du bateau doit être adaptée à l'état dominant de la mer, et que le bateau doit être utilisé « avec un bon comportement marin ».

Le non-respect de ces règles de sécurité peut entraîner des blessures graves, voire la mort.

- Toute personne qui se trouve aux commandes du bateau doit être compétente pour conduire un bateau de ce type et de cette taille.
- Le bateau ne doit pas être piloté par un opérateur non qualifié ou par un opérateur qui est sous l'empire de l'alcool, de drogues ou d'autres substances qui altèrent le jugement.
- Le bateau doit toujours être manœuvré à des vitesses qui ne mettent pas en danger les personnes ou les biens.
- Le capitaine doit être en permanence conscient des conditions qui entourent le bateau durant la navigation et en particulier avant de prendre des virages serrés.
- Dans des conditions difficiles, comme des eaux agitées et des vents violents, une visibilité réduite et des couloirs de navigation encombrés, il convient de réduire la vitesse, d'utiliser un équipement et des feux de navigation appropriés, et de faire le guet pour identifier d'éventuels dangers.
- Soyez attentif à votre sillage. Il peut constituer un danger pour les embarcations plus petites, endommager des bateaux amarrés ou causer d'autres dégâts matériels. Vous êtes responsable des dommages causés par votre sillage.
- Pendant la navigation, autorisez les passagers à s'asseoir uniquement dans les zones qui ne présentent pas de danger pour eux-mêmes ou pour le bateau.
- Pendant la navigation, n'autorisez pas les passagers à s'asseoir sur les strapontins arrière, les trappes de service arrière ou les plats-bords.
- Les passagers doivent rester assis lorsque le bateau est en mouvement.
- La consommation d'alcool, de drogues ou d'autres substances altérant le jugement constitue une menace sérieuse pour vous-même et pour les autres. L'opérateur du bateau est responsable du comportement de ses passagers.
- Pour chaque passager à bord, le bateau doit transporter un vêtement de flottaison individuel (VFI) portable.

⚠ AVERTISSEMENT**Danger lié à la vitesse**

Ce bateau est ultra-performant ; il convient d'adapter la vitesse du bateau à l'environnement de navigation. Pour assurer la sécurité et le confort de vos passagers, évitez de prendre des virages serrés à une vitesse supérieure à 40 nœuds. Ne pilotez jamais votre bateau à des vitesses qui dépassent votre capacité à réagir à des situations inattendues et imprévisibles. Il incombe au capitaine de piloter le bateau en toute sécurité en tout temps.

⚠ AVERTISSEMENT

Ne pilotez jamais un bateau à une vitesse à laquelle vous n'êtes pas à l'aise.

⚠ DANGER
Risque de glissade

Le pont peut être glissant lorsqu'il est mouillé, même sur les zones antidérapantes. Soyez extrêmement prudent sur les surfaces glissantes et portez des chaussures adaptées.

⚠ DANGER

Ne naviguez pas lorsque le temps est mauvais, car cela peut entraîner des blessures graves, voire la mort. Veillez à toujours revenir à terre avant que le temps ne se gâte.

2.2 Schéma de sécurité

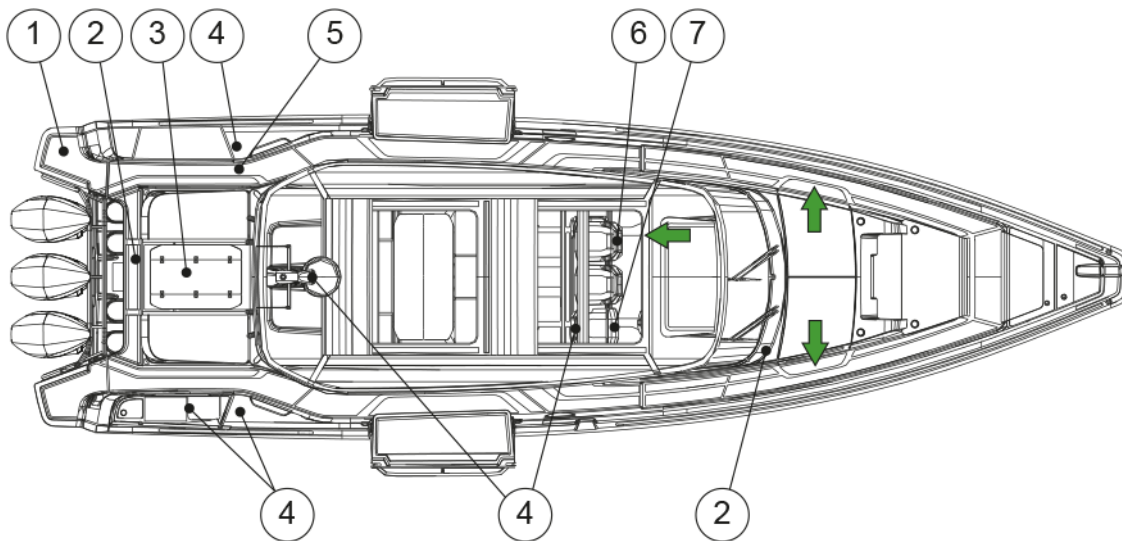

- (1) Échelle de bain
- (2) Écran CO (également dans la cabine arrière en option)
- (3) Rangement de canot de sauvetage
- (4) Extincteur d'incendie
- (5) Interrupteurs principaux du moteur contrôlés à distance.
- (6) Alarme de niveau d'eau élevé
- (7) Interrupteurs principaux contrôlés à distance
- Sortie

2.3 Protection et contrôle incendie

Les sources d'incendie les plus courantes sont le moteur et la cuisinière. En cas d'incendie à bord, cela peut provoquer une explosion.

⚠ AVERTISSEMENT

Le feu se propage généralement très vite – éteignez rapidement l'incendie à l'aide de l'extincteur du bateau !

Consultez le chapitre **Schéma de sécurité** pour connaître l'emplacement exact de l'extincteur ou des extincteurs.

Si le feu commence à devenir incontrôlable, quittez le bateau en feu pour sauver des vies.

⚠ AVERTISSEMENT

Il faut toujours éteindre le feu en le privant d'oxygène.

N'utilisez pas d'eau !

L'utilisation d'eau pour éteindre les incendies dus à des liquides inflammables peut favoriser la propagation du liquide inflammable et aggraver l'incendie.

⚠ AVERTISSEMENT

Si le feu atteint le réservoir de carburant, une explosion peut se produire et brûler une grande zone autour du bateau.

- Maintenez la cale propre et vérifiez régulièrement l'absence de vapeurs de carburant et de gaz ou de fuites de carburant et d'huile.
- N'accrochez pas de rideaux ou d'autres matériaux inflammables à proximité ou au-dessus de la cuisinière GPL ou de tout autre équipement avec des flammes nues.
- Ne laissez jamais le bateau sans surveillance lorsque la cuisinière ou le chauffage est allumé.
- Ne jamais faire le plein de carburant ou remplacer les bouteilles de gaz lorsque les moteurs tournent.
- Ne jamais fumer lorsque vous manipulez du carburant ou du gaz.
- Ne bloquez jamais les voies d'évacuation ou les sorties de secours.
- Ne jamais bloquer l'accès aux équipements de sécurité tels que les vannes de carburant ou les interrupteurs d'alimentation principaux.
- Ne bloquez jamais l'accès aux extincteurs, visibles ou dissimulés.
- Ne jamais modifier les systèmes du bateau (notamment les circuits électriques, de carburant ou de gaz).

2.3.1 Équipement de lutte contre l'incendie

Vérifiez l'emplacement exact des équipements de lutte contre l'incendie en consultant le chapitre **Schéma de sécurité**.

Extincteurs d'incendie

Vérifiez l'emplacement exact des équipements de lutte contre l'incendie au chapitre **Schéma de sécurité**.



Les extincteurs ne sont pas inclus dans la livraison par le fabricant. Avant d'utiliser le bateau, celui-ci doit être équipé d'extincteurs.

Couverture antifeu

Une couverture antifeu est le moyen idéal d'éteindre les petits incendies ; c'est également une excellente option si les vêtements d'une personne prennent feu.

- Gardez une couverture antifeu à bord dans un endroit facile d'accès.

2.3.2 Responsabilités des propriétaires et des utilisateurs de bateaux

Il vous incombe, en tant que propriétaire et utilisateur du bateau, de veiller à ce que l'équipement de lutte contre l'incendie soit accessible à tout moment.

- Vérifiez l'équipement d'extinction d'incendie régulièrement aux intervalles spécifiés pour l'équipement.
- Remplacez immédiatement l'équipement dont la date est expirée par un équipement équivalent ou supérieur.
- Informez l'équipage et les invités sur l'emplacement et des instructions d'utilisation de l'équipement de lutte contre l'incendie, ainsi que l'emplacement des voies d'évacuation et des sorties de secours.

2.3.3 Liste de contrôle : Feu dans le moteur

- Arrêtez le moteur.
- Dirigez le bateau contre le vent, si possible.
- Assurez-vous que tous les passagers portent des gilets de sauvetage.
- Si nécessaire :
 - Évacuez les passagers.
 - Appelez les secours pour déclencher un sauvetage en mer.
- Coupez le carburant et les interrupteurs d'alimentation principale.
- Éteignez le feu.
- Attendez d'être absolument certain que le feu est éteint avant d'ouvrir le capot du moteur.
Ouvrez le capot du moteur avec précaution et soyez prêt à utiliser l'extincteur portatif, le cas échéant, pour éteindre tout foyer résiduel après l'incendie.
- Éteignez les incendies couvants avec de l'eau.

2.3.4 Liste de contrôle : Après un feu

- Ouvrez les portes et les fenêtres pour une meilleure ventilation.
- Inspectez le bateau et son équipement, et réparez les dommages éventuels.
- Contactez les autorités locales, le cas échéant.
- Assurez-vous que l'équipement d'extinction d'incendie est rempli ou remplacé après utilisation.

2.4 Monoxyde de carbone

⚠ AVERTISSEMENT

Le monoxyde de carbone (CO) est un gaz incolore, inodore, insipide et extrêmement dangereux.

Tous les moteurs, générateurs et appareils à combustion produisent du CO sous forme de gaz d'échappement.

Une exposition prolongée à de faibles concentrations ou une exposition très rapide à des concentrations élevées peut causer des lésions cérébrales ou la mort.

Ouvrez toutes les portes, rideaux, fenêtres et trappes pour laisser l'air frais circuler lorsque vous faites fonctionner le moteur ou le générateur ou brûlez du carburant pendant que le bateau est ancré, accosté ou amarré.

Si vous sentez une odeur de gaz d'échappement de moteur ou de générateur, vous inhalez du CO. Du CO peut également être présent en l'absence d'odeur de gaz d'échappement.

⚠ AVERTISSEMENT

Si l'alarme de CO est activée, veillez à ce que toutes les personnes à bord sortent des espaces fermés.

- Si des gaz d'échappement sont détectés ou si une accumulation de CO est suspectée sur le bateau, prenez immédiatement des mesures pour évacuer les gaz.
- Éteignez tous les moteurs et générateurs.
- Ouvrez toutes les trappes, fenêtres et écoutes pour aérer.

Changer de cap et de vitesse pour placer le bateau face au vent peut améliorer la ventilation du bateau.

Les symptômes d'une intoxication au monoxyde de carbone sont les étourdissements, les bourdonnements d'oreilles, les maux de tête, les nausées et la perte de conscience. La peau d'une victime empoisonnée devient souvent rouge cerise.

Puisque le monoxyde de carbone (CO) est inodore, incolore et insipide, il est peu probable qu'il soit remarqué tant qu'une personne n'est pas affectée.

⚠ DANGER

- Si une intoxication au CO est suspectée, faites respirer profondément de l'air frais à la victime.
- Si la respiration s'arrête, réanimez.
- Une victime revient souvent à la vie, puis rechute, car les organes ont été endommagés par le manque d'oxygène.

Recherchez immédiatement une assistance médicale.

Des niveaux élevés de monoxyde de carbone peuvent s'accumuler des manières suivantes :

- Obstruction des échappements de coque lors d'un fonctionnement à vitesse lente ou si les échappements sont immergés.
- Utilisation de rideaux en toile.
- Les vents soufflent les gaz d'échappement vers les occupants du bateau.

- Le moteur ou le générateur fonctionne dans un espace confiné.
- Fonctionnement avec l'étrave haute.

Des concentrations dangereuses de monoxyde de carbone sont présentes si :

- les systèmes d'échappement du moteur ou du générateur fuient
- l'air frais ne circule pas suffisamment dans les zones occupées par des personnes
- les vapeurs se déplacent de l'arrière du bateau vers le cockpit et la cabine.



Afin de minimiser le risque d'accumulation de CO lorsque le moteur et le générateur fonctionnent ou lors de la combustion de carburant :

- Assurez-vous d'avoir une ventilation suffisante lorsque vous utilisez des toiles ou des rideaux latéraux de fenêtre en marche, ancré, accosté ou amarré.
- Faites fonctionner tous les appareils à combustible, tels que les appareils de cuisson au charbon de bois, au propane, au GPL, au GNC ou à l'alcool, dans des zones où l'air frais peut circuler. N'utilisez pas ces appareils là où l'air ne circule pas de façon perceptible, en particulier dans la cabine, lorsque le bateau est ancré, accosté ou amarré.
- Ne faites pas tourner le moteur au ralenti sans déplacer le bateau pendant plus de 15 minutes.
- Inspectez régulièrement le système d'échappement. Consultez le manuel du fabricant pour connaître les instructions.

2.5 Moniteur de monoxyde de carbone

Il y a un système de surveillance du monoxyde de carbone dans le bateau.

Des moniteurs de monoxyde de carbone sont situés dans toutes les zones d'hébergement du bateau.

- À intervalles réguliers, vérifiez que le système de surveillance fonctionne. Pour obtenir des instructions, consultez le manuel du fabricant de l'équipement.
- Il n'est pas possible d'éteindre l'écran CO lorsque le bateau est en cours d'utilisation.

Consultez ici la description des signaux sonores et visuels du moniteur.



Une tension de batterie faible peut déclencher une alarme du moniteur de monoxyde de carbone.

Fonctionnement	Signal sonore	Signal visuel
Normal	Aucun	Le voyant vert clignote toutes les minutes
Alarme CO	4 bips, 5 secondes de silence – répétition du cycle	Rouge clignotant

Fonctionnement	Signal sonore	Signal visuel
Dysfonctionnement de l'alarme	Un bip toutes les 30 secondes	Clignotement rouge/vert alterné
Signal de fin de vie de la batterie	Un bip toutes les 25 à 30 secondes	Séquence de clignotement rouge-rouge vert-vert

2.6 Détecteur de fumée

Le bateau est équipé de détecteurs de fumée.

Les détecteurs de fumée sont alimentés par batterie. Lorsque le niveau de la batterie est faible, le détecteur de fumée émet un signal sonore d'avertissement de batterie faible.

Le détecteur de fumée peut déclencher une fausse alarme en présence de vapeur ou de condensation, ou de fumées ou émanations normales à proximité.

Le détecteur de fumée est doté d'une fonction silence ou sourdine intégrée au bouton de test. Cette fonction peut être utile lorsqu'une fausse alarme est déclenchée par la cuisson d'aliments ou d'autres sources non dangereuses. La fonction silence ou sourdine coupe temporairement l'alarme et peut être activée en appuyant sur le bouton de test pendant environ une seconde. Lorsque la fonction silence ou sourdine est activée, l'alarme entre en mode veille pendant 10 minutes avec une sensibilité réduite. La sensibilité réduite est indiquée par un voyant rouge clignotant toutes les 10 secondes. À l'issue de cette période, l'appareil signale le retour à la sensibilité normale en émettant deux bips courts. Si la densité de la fumée augmente pendant une période de silence ou de sourdine, l'appareil revient automatiquement en mode alarme.

Les détecteurs de fumée doivent être remplacés au minimum tous les cinq ans.

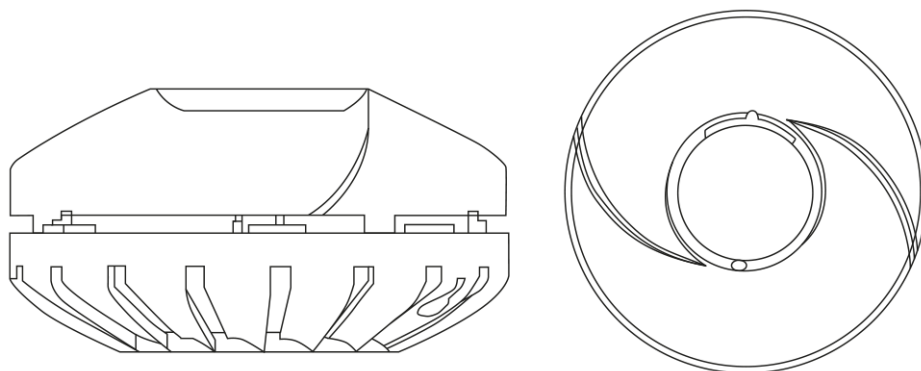

Figure 2.1 Détecteur de fumée

2.7 Canot de sauvetage

Le fabricant n'équipe pas le bateau d'un canot de sauvetage.

Stockage d'un canot de sauvetage

Si vous décidez d'acquérir un canot de sauvetage pour votre bateau, rangez-le à l'avant du bateau afin qu'il soit facilement accessible en cas d'urgence.

Utilisation du canot de sauvetage

Le canot de sauvetage doit être attaché à la poupe du bateau et prêt à l'emploi.

En cas d'urgence, il est plus facile et plus sûr d'accéder au canot de sauvetage depuis le pont de bain. Arrêtez le moteur avant d'utiliser le canot de sauvetage.

Suivez les instructions du fabricant du canot de sauvetage.





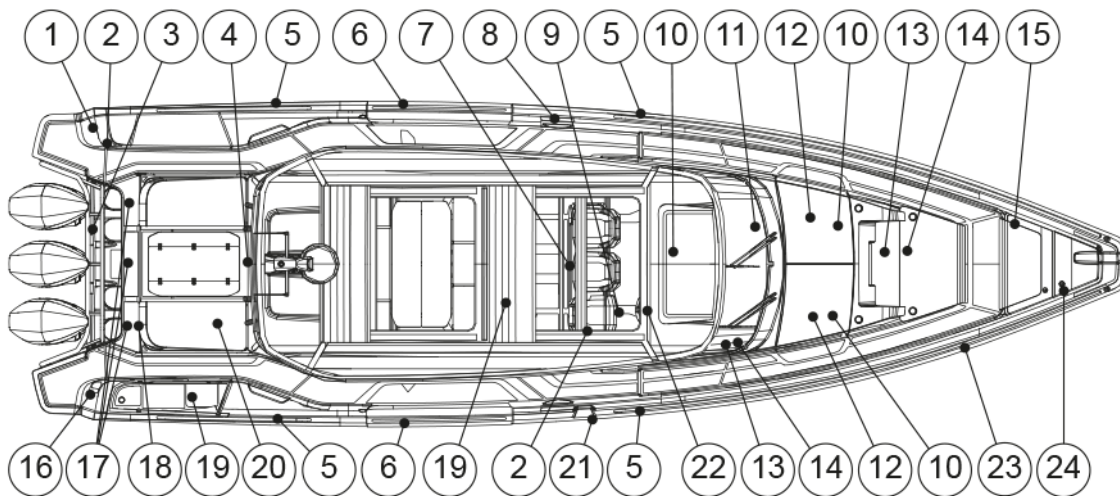

2.8 Étiquettes de sécurité à bord



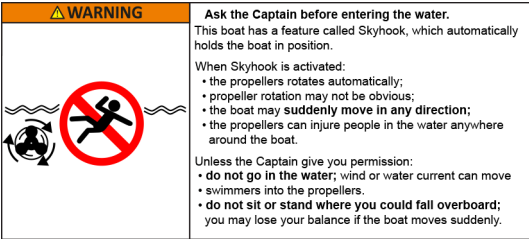

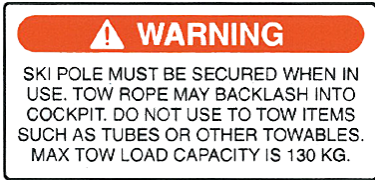
L'image et le tableau suivants présentent l'emplacement et la description des étiquettes de sécurité à bord.

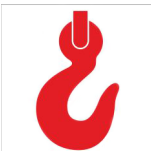

L'emplacement des étiquettes peut varier en fonction des options choisies.



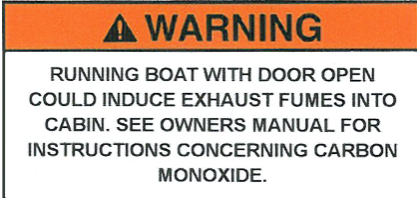
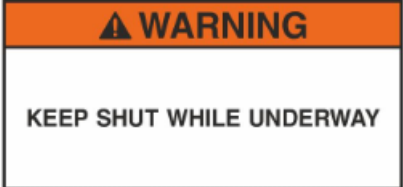

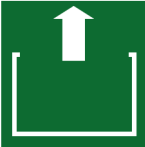

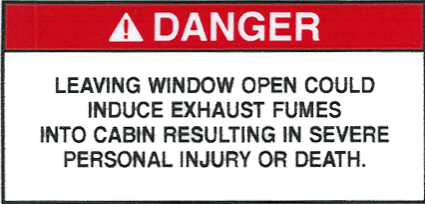
Position	Étiquette	Description
1		<p>Danger</p> <p>Tout contact avec une hélice en rotation peut entraîner des blessures graves, voire la mort.</p> <p>Restez à l'écart du bateau et ne montez pas sur la plateforme de baignade ni sur l'échelle d'embarquement lorsque le moteur tourne.</p>
1		<p>Danger</p> <p>Le monoxyde de carbone (CO) peut provoquer des lésions cérébrales, voire la mort. Les gaz d'échappement du moteur et du générateur contiennent du monoxyde de carbone inodore et incolore. Les émanations de monoxyde de carbone sont concentrées à l'arrière du bateau lorsque les moteurs ou les générateurs sont en marche. Déplacez-vous à l'air frais si vous ressentez des nausées, des maux de tête, des étourdissements ou une somnolence.</p>

Position	Étiquette	Description
1		<p>Demandez l'autorisation au capitaine avant d'entrer dans l'eau</p> <p>Le bateau dispose d'une fonction Skyhook qui maintient automatiquement le bateau en position.</p> <p>Lorsque la fonction Skyhook est activée :</p> <ul style="list-style-type: none"> • Les hélices tournent automatiquement • La rotation des hélices peut ne pas être évidente • Le bateau peut bouger soudainement dans n'importe quelle direction • Les hélices peuvent blesser des personnes qui se trouvent dans l'eau n'importe où autour du bateau <p>Sauf autorisation du capitaine :</p> <ul style="list-style-type: none"> • N'allez pas dans l'eau ; le vent ou le courant d'eau peuvent déplacer les nageurs vers les hélices • Ne vous asseyez pas ou ne vous tenez pas debout à un endroit où vous pourriez tomber par-dessus bord ; vous risquez de perdre l'équilibre si le bateau bouge brusquement
2		Extincteur d'incendie
3		<p>Avertissement</p> <p>Il convient de fixer solidement le mât de traction lorsqu'il est utilisé pour la pratique du ski nautique. La corde de traction peut heurter le cockpit. Ne pas utiliser pour tracter des objets tels que des tubes ou d'autres objets remorquables. La capacité de charge maximale de remorquage est de 130 kg.</p>
4		<p>Danger</p> <p>Les bains de soleil situés à l'avant et à l'arrière ne doivent pas être utilisés lorsque le bateau navigue.</p>
5		Zone de levage
6		Laissez la porte fermée lorsque vous naviguez.

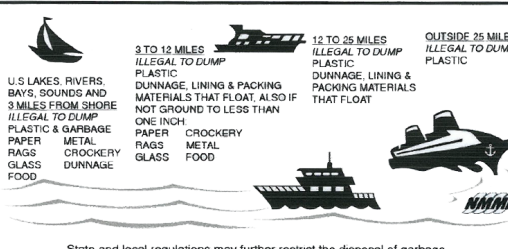

Position	Étiquette	Description
7		<p>Avertissement</p> <p>Évitez des blessures graves, voire la mort. Une rotation inattendue du siège peut provoquer l'éjection de l'occupant.</p> <p>Verrouillez le pivot lorsque la vitesse dépasse 5 miles/h.</p>
8		<p>Attention</p> <p>Système d'échappement du chauffage Gaz d'échappement chauds</p>
9		<p>Attention</p> <p>Si l'interrupteur est éteint alors que le moteur tourne, l'alternateur sera endommagé.</p>
10		<p>Avertissement</p> <p>Un bateau en marche avec la porte ouverte pourrait provoquer l'arrivée de gaz d'échappement dans la cabine. Consultez le manuel du propriétaire pour obtenir des instructions en ce qui concerne le monoxyde de carbone.</p>
10		<p>Laissez la porte fermée lorsque vous naviguez.</p>
11		<p>Vanne d'arrêt du réservoir d'eaux usées</p>
12		<p>Issue de secours</p>

Position	Étiquette	Description
13		<p>Danger</p> <p>Laisser la fenêtre ouverte pourrait provoquer l'arrivée de gaz d'échappement dans la cabine, entraînant des blessures graves, voire la mort.</p>
14	<p>WARNING WATERTIGHT CLOSURE KEEP SHUT WHEN UNDER WAY</p>	<p>Avertissement</p> <p>Fermeture étanche. À garder fermé pendant la navigation.</p>
15		<p>Avertissement</p> <p>N'approchez pas vos mains des machines.</p> <p>Suivez les instructions pour l'activation de la télécommande.</p>
16	<p>DISCHARGE OF OIL PROHIBITED</p> <p>THE FEDERAL WATER POLLUTION CONTROL ACT PROHIBITS THE DISCHARGE OF OIL OR OILY WASTE INTO OR UPON THE NAVIGABLE WATERS OF THE UNITED STATES, OR THE WATERS OF THE CONTIGUOUS ZONE, OR WHICH MAY AFFECT NATURAL RESOURCES BELONGING TO, APPERTAINING TO, OR UNDER THE EXCLUSIVE MANAGMENT AUTHORITY OF THE UNITED STATES, IF SUCH DISCHARGE CAUSES A FILM OR DISCOLORATION OF THE SURFACE OF THE WATER OR CAUSES A SLUDGE OR EMULSION BENEATH THE SURFACE OF THE WATER. VIOLATORS ARE SUBJECT TO SUBSTANTIAL CIVIL PENALTIES AND/OR CRIMINAL SANCTIONS INCLUDING FINES AND IMPRISONMENT.</p> 	<p>Déversement d'huile interdit</p> <p>La loi fédérale relative au contrôle de la pollution des eaux interdit les rejets d'hydrocarbures ou de déchets huileux dans ou sur les eaux navigables des États-Unis, ou les eaux de la zone contiguë, ou qui peuvent affecter les ressources naturelles appartenant à, relevant de ou sous l'autorité exclusive de gestion des États-Unis, si ces rejets causent la formation d'un film ou une décoloration de la surface de l'eau, ou créent une boue ou une émulsion sous la surface de l'eau. Les contrevenants s'exposent à des sanctions civiles et/ou pénales importantes, notamment des amendes et des peines d'emprisonnement.</p>

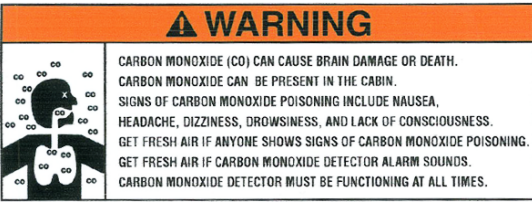
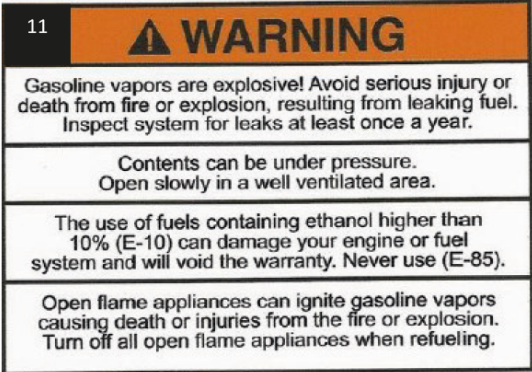
Position	Étiquette	Description
16	<p>LIQUIDS HERE IT IS ILLEGAL FOR ANY VESSEL TO DUMP PLASTIC TRASH ANYWHERE IN THE OCEAN OR NAVIGABLE WATERS OF THE UNITED STATES. ANNEX V OF THE MARPOL TREATY IS AN INTERNATIONAL LAW FOR A CLEANER, SAFER MARINE ENVIRONMENT. VIOLATION OF THESE REQUIREMENTS MAY RESULT IN CIVIL PENALTY UP TO \$25,000, FINE AND IMPRISONMENT.</p>  <p>U.S. LAKES, RIVERS, BAYS, SOUNDS AND 3 MILES FROM SHORE ILLEGAL TO DUMP PLASTIC & GARBAGE PAPER METAL RAGS CROCKERY GLASS DURNAGE FOOD</p> <p>3 TO 12 MILES ILLEGAL TO DUMP PLASTIC DURNAGE, LINING & PACKING MATERIALS THAT FLOAT, ALSO IF NOT GROUND TO LESS THAN ONE INCH PAPER CROCKERY RAGS METAL GLASS FOOD</p> <p>12 TO 25 MILES ILLEGAL TO DUMP PLASTIC DURNAGE, LINING & PACKING MATERIALS THAT FLOAT</p> <p>OUTSIDE 25 MILES ILLEGAL TO DUMP PLASTIC</p> <p>State and local regulations may further restrict the disposal of garbage</p>	<p>Liquides ici. Il est illégal pour tout navire de déverser des déchets plastiques n'importe où dans l'océan ou dans les eaux navigables des États-Unis. L'Annexe V de la convention MARPOL est une loi internationale qui défend un environnement marin plus propre et plus sûr. Toute infraction à ces exigences peut entraîner une sanction civile pouvant aller jusqu'à 25 000 \$ d'amende assortie à une peine d'emprisonnement. Lacs, rivières, baies, bras de mer aux États-Unis et à <u>3 miles du rivage</u>. Il est illégal de déverser du plastique et des déchets, du papier, du métal, des chiffons, de la vaisselle, du verre, du fardage et de la nourriture.</p> <p><u>3 à 12 miles</u> Il est illégal de déverser des matériaux plastiques, de fardage, de revêtement et d'emballage qui flottent. Également, s'ils ne sont pas broyés à une taille inférieure à un pouce : papier, vaisselle, chiffons, métal, verre, aliments</p> <p><u>12 à 25 miles</u>. Il est illégal de déverser des matériaux plastiques, de fardage, de revêtement et d'emballage qui flottent.</p> <p>Au-delà de 25 miles. Il est illégal de déverser des matériaux plastiques</p> <p>Les réglementations nationales et locales peuvent limiter de manière plus stricte l'élimination des déchets.</p>
17		<p>Avertissement</p> <p>Absence de ventilation. Les vapeurs de carburant présentent un risque d'incendie et d'explosion. Pour éviter des blessures, voire la mort, ne stockez pas de carburant ou de liquides inflammables ici.</p>
18		<p>Avertissement</p> <p>L'installation de batteries AGM sans entretien est autorisée uniquement dans cette zone.</p>
19		<p>Avertissement</p> <p>Ne fermez pas le couvercle du minibar tant que le gril n'a pas complètement refroidi.</p>

Position	Étiquette	Description
20		<p>Avertissement</p> <p>Le monoxyde de carbone (CO) peut provoquer des lésions cérébrales, voire la mort.</p> <p>Du monoxyde de carbone peut être présent dans la cabine.</p> <p>Les signes d'intoxication au monoxyde de carbone incluent des nausées, des maux de tête, des étourdissements, une somnolence et une perte de conscience.</p> <p>Si une personne présente des signes d'intoxication au monoxyde de carbone, faites sortir à l'air frais toutes les personnes à bord.</p> <p>Sortez à l'air libre si l'alarme du détecteur de monoxyde de carbone retentit.</p> <p>Le détecteur de monoxyde de carbone doit toujours être en bon état de fonctionnement.</p>
21		<p>Avertissement</p> <p>Les vapeurs d'essence sont explosives ! Évitez de graves blessures, voire la mort, causées par un incendie ou une explosion résultant d'une fuite de carburant. Inspectez le système au moins une fois par an afin de détecter d'éventuelles fuites.</p> <p>Le contenu peut être sous pression. Ouvrez lentement le bouchon dans un endroit bien aéré.</p> <p>L'utilisation de carburants contenant plus de 10 % d'éthanol (E-10) peut endommager votre moteur ou votre système de carburant et annulera la garantie. Ne jamais utiliser de carburant E-85.</p> <p>Les appareils à flamme nue peuvent enflammer les vapeurs d'essence, provoquant la mort ou de graves blessures à la suite d'un incendie ou d'une explosion. Éteignez tous les appareils à flamme nue lors du ravitaillement.</p>

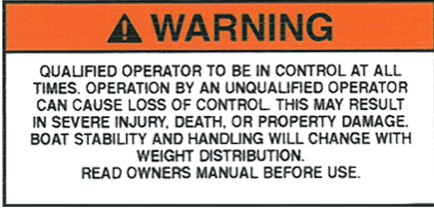
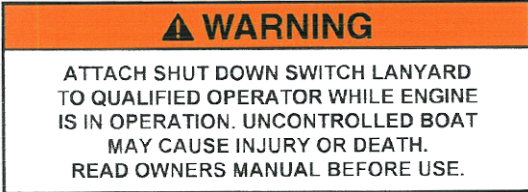
Position	Étiquette	Description
21		<p>Version Canada</p> <p>Avertissement</p> <p>Les vapeurs d'essence peuvent provoquer des incendies ou des explosions.</p> <p>Ne remplissez pas trop le réservoir de carburant.</p> <p>Gardez l'embarcation à l'écart des flammes nues et des étincelles.</p> <p>Ne démarrez pas l'embarcation en présence d'essence, sous forme liquide ou de vapeurs.</p> <p>Remettez toujours en place le capot moteur (ou le siège) avant de démarrer.</p> <p>Avertissement</p> <p>Évitez de graves blessures, voire la mort, causées par un incendie ou une explosion résultant d'une fuite de carburant.</p> <p>Inspectez régulièrement le système pour détecter d'éventuelles fuites.</p>
21		<p>Remarque</p> <p>Diesel uniquement</p>
21		<p>Remarque</p> <p>Essence uniquement</p>
22		<p>Avertissement</p> <p>Avant d'activer la fonction Skyhook :</p> <ol style="list-style-type: none"> 1. Vérifiez que personne ne se trouve dans l'eau. 2. Demandez aux passagers de ne pas entrer dans l'eau. <p>La fonction Skyhook fait tourner les hélices. Les hélices en rotation peuvent blesser les nageurs.</p>
22		<p>Avertissement</p> <p>Soyez prudent lorsque le skieur est tracté, car la corde de traction peut heurter le cockpit lorsqu'elle est relâchée.</p>

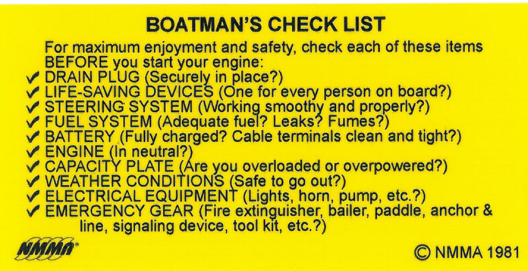
Position	Étiquette	Description
22		<p>Avertissement</p> <p>Un opérateur qualifié doit avoir le contrôle de l'embarcation à tout moment. L'utilisation de l'embarcation par un opérateur non qualifié peut entraîner une perte de contrôle. Cela pourrait entraîner des blessures graves, la mort ou des dommages matériels. La stabilité et la maniabilité du bateau changent en fonction de la répartition du poids.</p> <p>Lisez le manuel du propriétaire avant utilisation.</p>
22		<p>Avertissement</p> <p>Attachez le cordon de l'interrupteur d'arrêt à un opérateur qualifié lorsque le moteur tourne.</p> <p>Un bateau hors de contrôle peut provoquer des blessures, voire la mort.</p> <p>Lisez le manuel du propriétaire avant utilisation.</p>
22		<p>Avertissement</p> <p>La visibilité depuis la position assise à ce poste de barre est limitée. Évitez les blessures graves, voire la mort, en cas de collision. La position debout peut être nécessaire pour maintenir la surveillance, comme l'exige le code de navigation.</p> <p>Lisez le manuel du propriétaire.</p>
22		<p>Liste de contrôle du pilote</p> <p>Pour un maximum de plaisir et de sécurité, vérifiez chacun des éléments suivants avant de démarrer votre moteur :</p> <ul style="list-style-type: none"> – Bouchon de vidange (bien en place ?) – Dispositifs de sauvetage (un pour chaque personne à bord ?) – Système de direction (fonctionne parfaitement ?) – Système de carburant (carburant adéquat ? Présence de fuites ? Émanations de fumées ?) – Batterie (complètement chargée ? Cosses de câbles propres et bien serrées ?) – Moteur (au point mort ?) – Plaque de capacité (surcharge ou surpuissance ?) – Équipement électrique (feux, avertisseur sonore, pompe, etc. ?) – Équipement de secours (extincteur, écope, pagaie, ancre et ligne, dispositif de signalisation, trousse à outils, etc. ?)

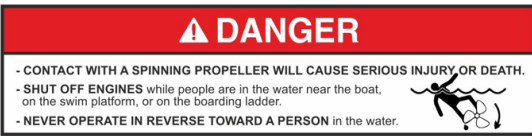
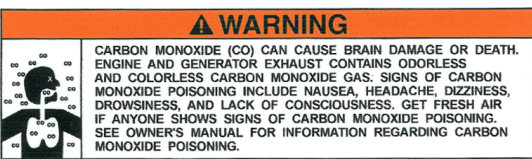
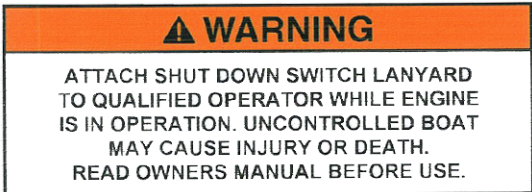
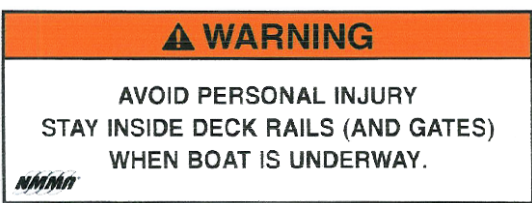
Position	Étiquette	Description
22		<p>Danger</p> <ul style="list-style-type: none"> • Tout contact avec une hélice en rotation peut entraîner des blessures graves, voire la mort. • Arrêtez les moteurs lorsque des personnes se trouvent dans l'eau près du bateau, sur la plateforme de baignade ou sur l'échelle d'embarquement. • Ne faites jamais marche arrière en direction d'une personne qui se trouve dans l'eau.
22		<p>Avertissement</p> <p>Le monoxyde de carbone (CO) peut provoquer des lésions cérébrales, voire la mort.</p> <p>Les gaz d'échappement du moteur et du générateur contiennent du monoxyde de carbone inodore et incolore.</p> <p>Les signes d'intoxication au monoxyde de carbone incluent des nausées, des maux de tête, des étourdissements, une somnolence et une perte de conscience.</p> <p>Si une personne présente des signes d'intoxication au monoxyde de carbone, faites sortir à l'air frais toutes les personnes à bord.</p> <p>Consultez le manuel du propriétaire pour obtenir des informations concernant l'intoxication au monoxyde de carbone.</p>
22		<p>Avertissement</p> <p>Attachez le cordon de l'interrupteur d'arrêt à un opérateur qualifié lorsque le moteur tourne. Un bateau hors de contrôle peut provoquer des blessures, voire la mort.</p> <p>Lisez le manuel du propriétaire avant utilisation.</p>
23		<p>Avertissement</p> <p>Évitez les blessures corporelles. Restez à l'intérieur du plat-bord (et des portes) lorsque le bateau navigue.</p>

Position	Étiquette	Description
24	<p style="text-align: center;">⚠ WARNING</p> <p>ELECTRICAL SHOCK AND FIRE HAZARD. FAILURE TO FOLLOW THESE INSTRUCTIONS MAY RESULT IN INJURY OR DEATH.</p> <p>(1) Turn off the boat's shore power connection switch before connecting or disconnecting the shore power cable. (2) Connect shore power cable at the boat first. (3) If polarity-warning indicator is activated, immediately disconnect cable. (4) Disconnect shore power cable at shore outlet first. (5) Close shore power inlet cover tightly.</p> <p style="text-align: center;">DO NOT ALTER SHORE POWER CABLE CONNECTORS</p> <hr/> <p style="text-align: center;">⚠ MISE EN GARDE</p> <p>RISQUE DE CHOC ELECTRIQUE ET D'INCENDIE. LE NON RESPECT DE CES INSTRUCTIONS PEUT CAUSE DES BLESSURES SERIEUSES OU LA MORT.</p> <p>(1) Fermer l'interrupteur de l'alimentation à terre avant de raccorder ou de débrancher le câble d'alimentation. (2) Raccorder d'abord le câble d'alimentation à terre au navire. (3) Si l'indicateur de polarité est activé, débrancher immédiatement le câble d'alimentation. (4) Débrancher d'abord le câble d'alimentation à terre de la borne du quai. (5) Fermer hermétiquement le couvercle du câble d'alimentation à terre.</p> <p style="text-align: center;">NO PAS MODIFIER LE CABLE D'ALIMENTATION À LA TERRE</p>	<p>Avertissement</p> <p>Risque de choc électrique et d'incendie. Le non-respect de ces instructions peut entraîner des blessures, voire la mort.</p> <p>(1) Éteignez l'interrupteur d'alimentation à quai du bateau avant de brancher ou de débrancher le câble d'alimentation à quai.</p> <p>(2) Commencez par brancher le câble d'alimentation à quai du bateau.</p> <p>(3) Si l'indicateur d'avertissement de polarité est activé, débranchez immédiatement le câble.</p> <p>(4) Commencez par débrancher le câble d'alimentation à quai de la prise de quai.</p> <p>(5) Fermez hermétiquement le couvercle de la prise d'alimentation à quai.</p> <p>Ne modifiez pas les connecteurs des câbles d'alimentation à quai</p>
24		<p>Soyez attentif aux avertissements et lisez le manuel.</p>

3 Présentation du produit

3.1 But de l'utilisation

Le bateau est un bateau de plaisance, donc non adapté à un usage professionnel.

3.2 Identification

Chaque bateau possède un code d'identification unique contenant 14 caractères et un trait d'union.

La hauteur du texte de code est de 6 mm et il se situe sur le côté tribord de la poupe.

Exemple :	Données
FI – AXOC5100F222	
FI	Pays du fabricant : Finlande
-	Trait d'union
AXO	Fabricant : Axopar Boats
C5	Modèle du bateau <ul style="list-style-type: none"> • A = Spyder • B = T-Top • D = Sun-Top • E = Cross Top • 5 = Axopar 45
100	Numéro de bateau
F	Mois de fabrication <ul style="list-style-type: none"> • A = Janvier • B = Février • C = Mars • etc.
2	Dernier chiffre de l'année de fabrication
22	Année du modèle

3.3 Plaque du constructeur

La plaque du constructeur est toujours installée à proximité du poste de pilotage du bateau.

DVN a vérifié que le bateau répondait à la directive sur les bateaux de plaisance et aux exigences des normes connexes.

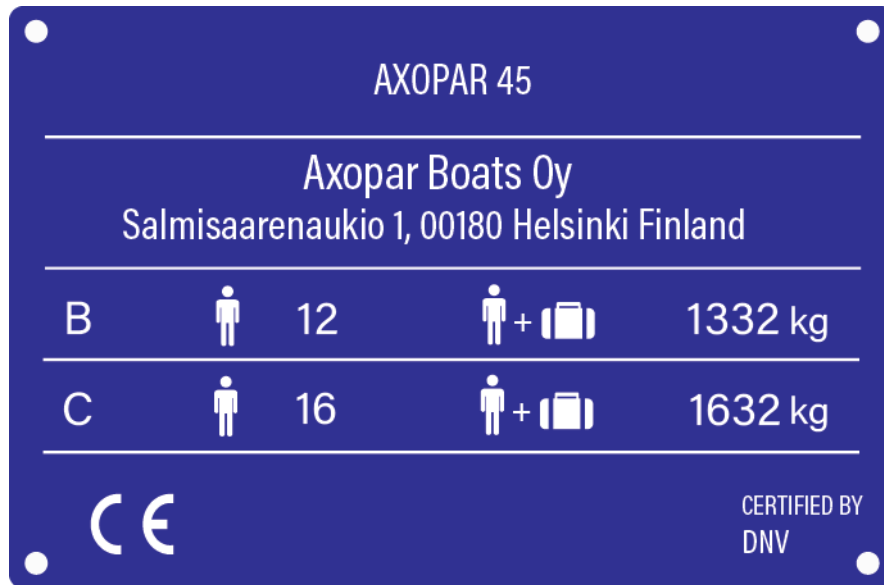

La nouvelle plaque signalétique est en vigueur depuis le début de l'année civile 2025.

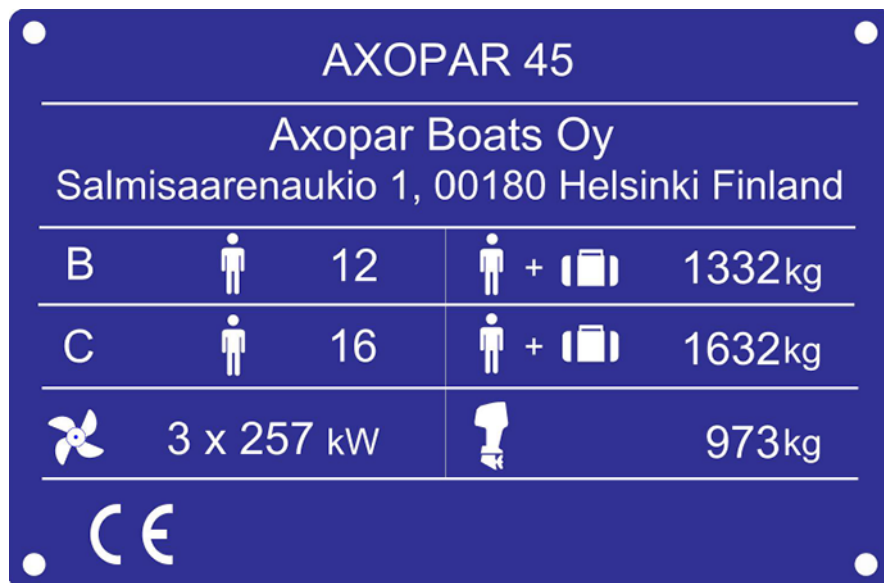

La plaque du constructeur contient les informations suivantes :

- Modèle du bateau
- Adresse du fabricant

- Nombre maximum de personnes à bord
- Charge maximale : poids total des personnes, bagages personnels et équipements de base compris, à l'exclusion du contenu du réservoir

3.4 Certification CE

Ce bateau appartient aux catégories B et C conformément au marquage CE.

La catégorie est déterminée en fonction du nombre maximum de personnes autorisées à bord.

La certification CE indique qu'un bateau est conçu et construit de telle manière qu'il conserve sa stabilité et sa flottabilité dans des circonstances données et répond à d'autres exigences importantes caractéristiques de la catégorie en question. L'une de ces exigences est que le bateau doit être facile à manœuvrer.

La classification des catégories CE signifie également qu'un bateau est conçu et construit pour résister aux paramètres suivants en ce qui concerne la stabilité, la flottabilité et d'autres exigences essentielles pertinentes énoncées.

Catégorie	Description
B. En mer	Le bateau est conçu pour les voyages en mer, où des conditions allant jusqu'à et y compris des vents de force 8 sur l'échelle de Beaufort et des hauteurs de vagues importantes allant jusqu'à 4 mètres inclus peuvent être rencontrées.
C. Côtier	Le bateau est conçu pour les voyages dans les eaux côtières, les grandes baies, les estuaires, les lacs et les rivières, où des conditions allant jusqu'à et y compris des vents de force 6 sur l'échelle de Beaufort et des hauteurs de vagues importantes allant jusqu'à 2 m inclus peuvent être rencontrées.

3.5 Dimensions et poids

Dimensions

Dimension	Unités métriques	Unités américaines
Longueur de coque (LH)	13,91 m	45,64 ft
Longueur hors tout (LMAX) (y compris les moteurs)	14,13 m	45,93 ft
Largeur de coque (BH)	4,11 m	13,48 ft
Tirant d'eau à charge max. (y compris le moteur)	1,2 m	3,94 ft
Hauteur mesurée à partir de la ligne de flottaison à faible charge (y compris le radar ; les antennes)	5,0 m	16,4 ft

Dimension	Unités métriques	Unités américaines
Hauteur mesurée à partir de la ligne de flottaison à faible charge (mât replié)	2,9 m	9,5 ft
Profondeur de coque, sans moteurs, en condition de charge maximale	0,8 m	2,63 ft

Puissance

	Unités métriques	Unités américaines
Puissance moteur maximale recommandée	3 x 224 kW	3 x 300 CV
• À partir du début de l'année civile 2025, modification de la puissance moteur maximale recommandée à	3 x 257 kW	3 x 350 CV
Poids moteur maximum recommandé	3 x 313 kg	3 x 690 lb
• À partir du début de l'année civile 2025, modification du poids maximal du moteur recommandé à	945 kg	2090 lb

À partir du début de l'année du modèle 2026, il est désormais possible d'installer deux moteurs sur l'Axopar 45.

	Unités métriques	Unités américaines
Puissance moteur maximale recommandée, deux moteurs	2 x 294 kW	2 x 400 CV
Poids moteur maximum recommandé, deux moteurs	2 x 325 kg	2 x 717lb

Poids et chargement

	Unités métriques	Unités américaines
Poids de la coque (hors moteurs, batteries, équipement de base)	7430 kg	16380 lb
Poids du bateau déchargé avec des moteurs hors-bord de poids maximum	8600 kg	18956 lb
Comprend l'équipement de base (cordes, pare-battages, ancre)	111 kg	245 lb
Poids du bateau à charge maximale B	11361 kg	25047 lb
Poids du bateau à charge maximale C	11661 kg	25708 lb

	Unités métriques	Unités américaines
Charge maximale recommandée B	2761 kg	6087 lb
Charge maximale recommandée C	3061 kg	6748 lb

Dont :

	Catégorie B		Catégorie C	
Nombre maximum de personnes	12		16	
Poids par défaut :				
• Adulte : 75 kg				
• Enfant : 37,5 kg				
Poids total de tous les occupants	Unités métriques	Unités américaines	Unités métriques	Unités américaines
	900 kg	1984 lb	1200 kg	2646 lb

dont

	Unités métriques	Unités américaines
Bagages personnels	240 kg	529 lb
Chargement sur les galeries de toit	100 kg	220 lb
Canots de sauvetage	92 kg	203 lb
Masse lors du transport (hors poids des personnes à bord et des effets personnels)	10107 kg	22282 lb

Capacité du réservoir

	Unités métriques	Unités américaines
Liquide dans tous les réservoirs fixes	1429 kg	3150 lb
Réservoir de carburant (volume nominal 1 390 l/368 gal)	1321 l/990 kg	349 gal/2 183 lb
Réservoir d'eau douce (volume nominal 2 x 150 l/2 x 40 gal)	285 kg	628 lb
Réservoir septique (volume nominal 120 l/32 gal)	114 kg	251 lb
Diesel pour chauffage (en option, volume nominal 49 l/13 gal)	40 kg	88 lb

L'évaluation de la stabilité du bateau est basée sur les conditions de charge maximale.

La charge maximale recommandée ne contient que les éléments de poids mentionnés ci-dessus.

3.6 Disposition du bateau

Le bateau a plusieurs options de pont. La disposition de l'équipement et des composants techniques peut varier en fonction des accessoires choisis.

Le bateau standard dispose d'un pont arrière ouvert.

La cabine avant du bateau est équipée de portes-papillon.

Des balcons latéraux sont situés des deux côtés du bateau. Il est possible d'abaisser les balcons latéraux pour agrandir la surface du pont.

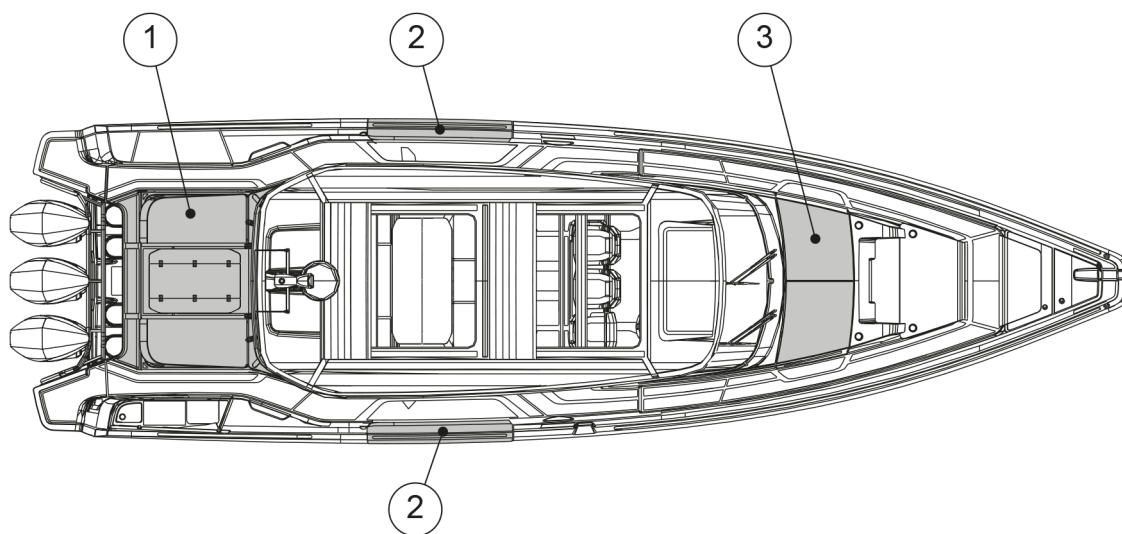

- (1) Pont arrière
- (2) Balcons latéraux
- (3) Portes-papillon

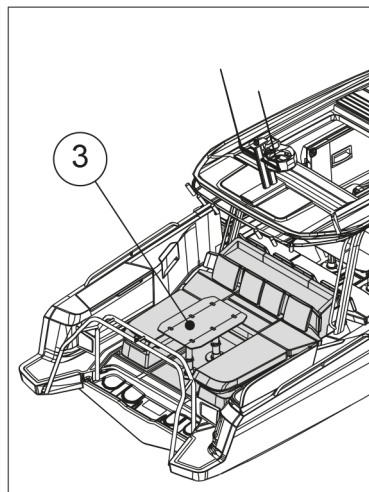
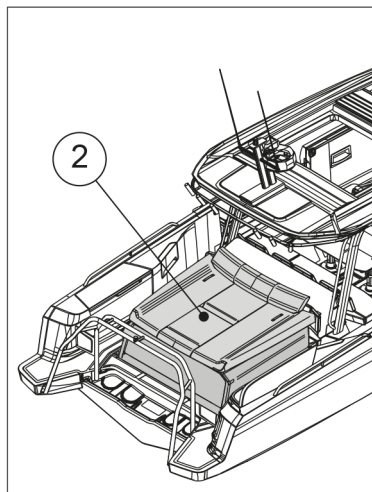
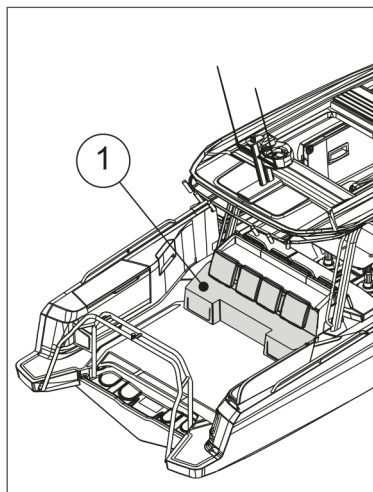

- (1) Banc de pont arrière
- (2) Cabine arrière
- (3) Sofa en U

4 Description du produit

4.1 Stabilité et flottabilité

Prêtez attention à la stabilité et à la flottabilité du bateau.

La répartition des poids (par exemple, l'installation d'une tour de pêche ou d'un radar et le remplacement du moteur) peut avoir un impact important sur la stabilité, l'assiette et les performances du bateau.

- Le niveau d'eau de cale doit être maintenu au minimum.
- La stabilité du bateau est compromise si un poids est placé en position haute.

Par temps orageux, toutes les trappes, compartiments et portes doivent être maintenus fermés pour minimiser le risque d'inondation.

Les vagues déferlantes représentent un danger important pour la stabilité.

⚠ AVERTISSEMENT

Pour éviter tout risque d'inondation, maintenez toujours les vannes de prise d'eau de mer fermées lorsqu'elles ne sont pas utilisées (par exemple, la vanne de prise d'eau de mer pour l'eau de chasse des toilettes).

4.1.1 Vidange

Le bateau est conçu pour évacuer l'eau de pluie et les projections d'eau via le pont arrière ouvert et plat. Ne bloquez pas le pont arrière ouvert avec de l'équipement ou une charge.

Le système est conçu de manière à évacuer l'eau du pont en utilisation normale. Ne fermez pas les robinets lorsque vous utilisez le bateau ou lorsque le bateau est amarré au quai.

REMARQUE

L'espace ouvert à évacuation automatique est destiné à éliminer l'eau qui se retrouve sur le pont en cas de pluie, d'éclaboussure ou de vagues déferlantes. Une partie de l'eau de pluie ainsi que la condensation de l'eau dans la cale peuvent se retrouver dans la cale.

- Ne laissez pas le bateau sans surveillance dans l'eau pendant une longue période.
- Observez la position flottante du bateau et videz la cale si nécessaire.

Laisser le bateau sans surveillance dans l'eau pendant une longue période peut causer des dommages.

4.1.2 Ouvertures dans la coque et le pont

Il y a plusieurs ouvertures d'entrée dans le bateau qui comprennent des vannes pour ouvrir et fermer ces entrées.

- Gardez les ouvertures fermées si le bateau n'est pas utilisé pendant une longue période, et rouvrez-les lorsque le bateau est à nouveau utilisé.
- Vérifiez toujours que toutes les trappes sont bien fermées avant et après une sortie en mer.

- Gardez les fenêtres, les portes, les trappes de pont, les trappes de toit, les événements et les portes intérieures fermés pendant la navigation.

Par temps orageux, gardez-les toujours bien fermés pour minimiser le risque de pénétration d'eau dans le bateau et pour éviter toute blessure corporelle.

- Dans certaines conditions et vitesses, il est possible que de l'eau soit pulvérisée à l'intérieur à travers des auvents, des trappes ou d'autres ouvertures, en raison d'une pression négative ou d'autres effets.

Ce risque peut être minimisé en fermant les auvents, trappes ou autres ouvertures.

Pour éviter toute intrusion d'eau, veillez à ce que le mât radar soit protégé s'il est laissé en position repliée pendant l'entreposage.

⚠ AVERTISSEMENT

Gardez toutes les portes et trappes fermées pendant la conduite du bateau.

Le schéma indique les trappes qui doivent être maintenues fermées pendant la navigation ou lorsque le bateau est laissé sans surveillance.

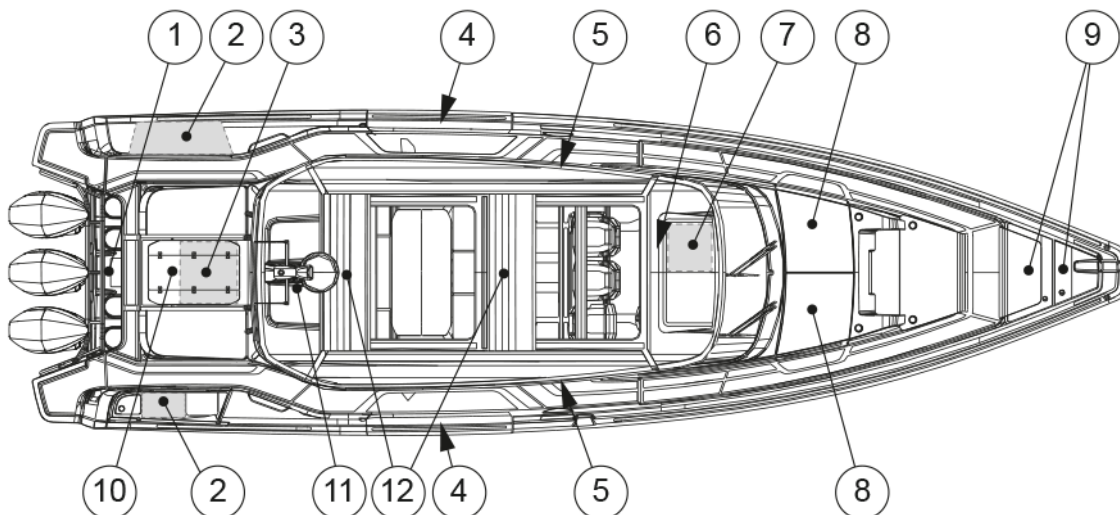

- (1) Trappe d'inspection dans le puits moteur
- (2) Trappes de service
- (3) Trappe de rangement
- (4) Balcons latéraux
- (5) Portes de la cabine principale
- (6) Porte de la cabine avant
- (7) Vanne de sortie du système septique
- (8) Portes-papillon de la cabine avant
- (9) Trappes de compartiment de rangement avant
- (10) Récupération d'eau brute
- (11) Mât radar
- (12) Toit ouvrant

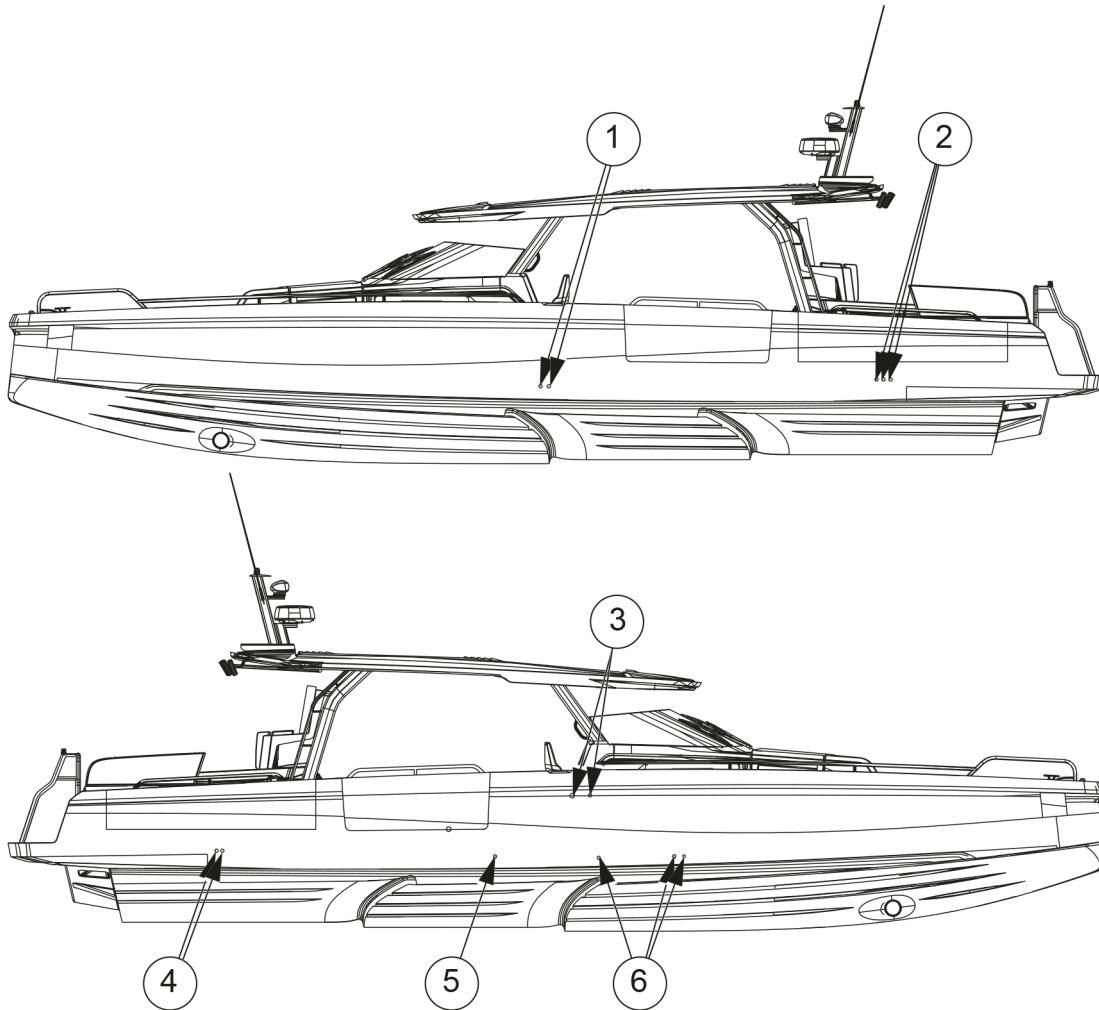

- (1) Sorties de cale
- (2) Sorties des eaux usées
- (3) Évent du réservoir de carburant
- (4) Évent du réservoir des eaux usées
- (5) Eaux usées du minibar
- (6) Sorties des eaux usées à l'avant

L'emplacement et le nombre de ces ouvertures dépendent du niveau de l'équipement sur le bateau.

4.1.3 Système de cale

Le système de cale est conçu pour aider à maintenir le niveau d'eau de cale au minimum. Le système se compose de plusieurs pompes qui couvrent toutes les sections inférieures du bateau.

Le bateau est équipé de pompes de cale manuelles et électriques.

La pompe de cale manuelle se commande avec sa poignée.

Les pompes de cale électriques submersibles sont équipées d'un flotteur qui les déclenche automatiquement s'il y a de l'eau dans l'espace de cale. Il est également possible de commander manuellement les pompes de cale électriques à l'aide des interrupteurs situés sur la console de pilotage.

⚠ AVERTISSEMENT

Le système de cale n'est pas conçu pour contrôler les dommages.

La capacité combinée du système de cale n'est pas conçue pour pomper le bateau en cas d'endommagement de la coque.

REMARQUE

Maintenez la zone de cale propre en la lavant très souvent avec un nettoyant pour cale, ou avec de l'eau et du savon biodégradable. Une cale propre facilite la détection des signes de fuites ou d'autres problèmes susceptibles de survenir.

REMARQUE

- Vérifiez régulièrement le bon fonctionnement des pompes de cale en les activant manuellement.
- Retirez tous les déchets des entrées.
- Dégagez les sorties de pompe de tous débris.

REMARQUE

Ne laissez pas les pompes fonctionner à sec trop longtemps. Cela endommage les pompes.

REMARQUE

Évitez la pollution.

Étant donné que le système de cale se compose de plusieurs pompes automatiques et manuelles qui couvrent toutes les zones du bateau, le risque de rejet accidentel d'eau contaminée par les pompes automatiques doit être réduit au minimum.

Atténuez le risque en vérifiant régulièrement la présence éventuelle de contaminants comme l'huile, le diesel et le glycol dans l'eau de cale.

Avant chaque utilisation

Vérifiez que :

- Les pompes de cale peuvent fonctionner librement et aucun objet n'en gêne le fonctionnement.
- L'eau peut s'écouler à travers la crépine et il n'y a pas de boue ou de matériau limitant le débit de l'eau.

Nettoyez la crépine en poussant les languettes de verrouillage du moteur de la pompe et en soulevant le bloc moteur.

4.1.3.1 Pompes de cale et sorties**Débit des pompes de cale**

Le débit de la pompe de cale manuelle est de 33 litres (9 gallons) par minute.

Le débit de la pompe de cale automatique est de 34 litres (9 gallons) par minute.

Lors du remplacement de la pompe de cale, veillez à respecter la capacité minimale requise.

Emplacements des pompes de cale

La poignée de commande de la pompe de cale manuelle est située dans l'espace de rangement bâbord du pont arrière.

Les pompes de cale électriques sont submersibles. Deux pompes de cale électriques se trouvent sous la couchette de la cabine arrière ou sous la trappe de rangement. Une autre pompe de cale électrique se trouve sous le plancher de la cabine avant.

Les pompes de cale électriques sont en mode automatique par défaut et évacuent l'eau de cale dès que l'interrupteur à flotteur est déclenché. Il est également possible de démarrer manuellement les pompes de cale électriques depuis le panneau de commande principal du bateau.

Une pompe de cale se trouve dans le local technique. Elle est commandée depuis le panneau de commande du local technique.

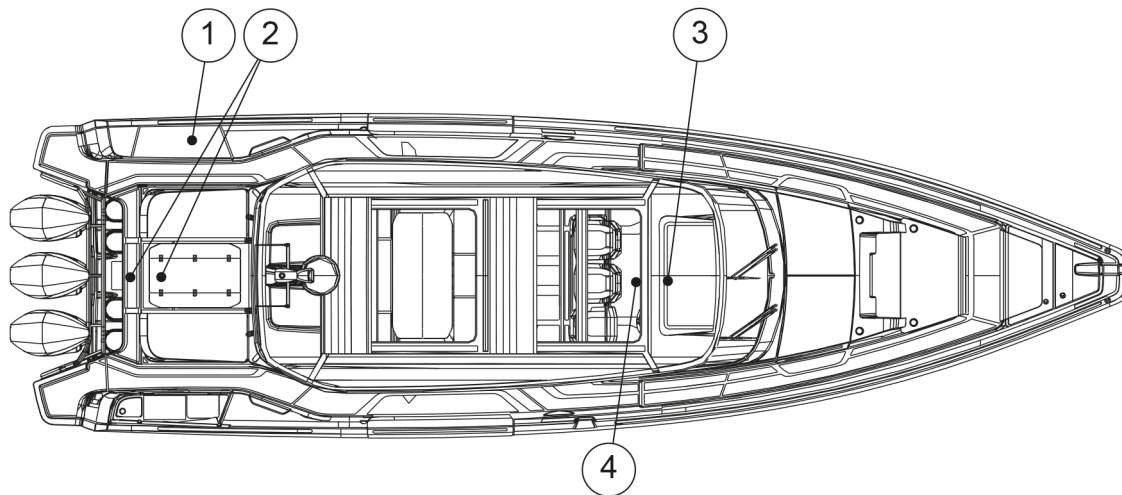

- (1) Pompe de cale manuelle
- (2) Pompes de cale électriques arrière
- (3) Pompe de cale électrique avant
- (4) Tableau de commande et pompe de cale du local technique

4.2 Systèmes techniques

4.2.1 Système électrique

⚠ AVERTISSEMENT

Risques d'incendie, d'explosion et d'électrocution !

Une mauvaise utilisation des systèmes électriques CC et CA peut entraîner un incendie ou une explosion.

Une mauvaise utilisation des systèmes électriques à courant alternatif peut entraîner un choc électrique.

Suivez attentivement les instructions.

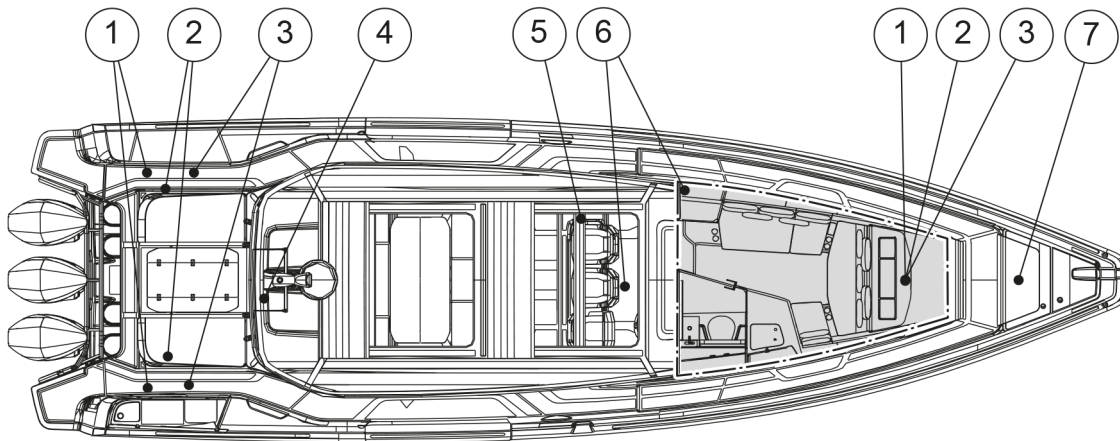

- (1) Fusibles à courant élevé
- (2) Interrupteurs principaux
- (3) Batteries
- (4) Chargeur et fusibles de courant de quai
- (5) Télécommandes des interrupteurs principaux
- (6) Panneau de fusibles
- (7) Prise de courant de quai

4.2.2 Système 12V

La plupart des équipements du bateau utilisent le système 12V.

Le système 12 V se compose d'alternateurs entraînés par le moteur, de chargeurs de batterie pour l'électricité à terre, de batteries et d'équipements.

L'alimentation des batteries est assurée par des diodes depuis l'alternateur du moteur ou le chargeur à quai.

Pour activer les circuits du système 12 V, les interrupteurs principaux des circuits correspondants doivent être activés et les fusibles doivent être intacts. Lorsque le circuit électronique est allumé, l'équipement peut être commandé depuis le panneau d'interrupteurs principaux.

⚠ AVERTISSEMENT

- Ne coupez jamais l'interrupteur principal lorsque le moteur tourne, car cela pourrait endommager l'alternateur.
- N'effectuez jamais d'installations électriques lorsque l'appareil est sous tension.
- Ne modifiez jamais le système ou les schémas électriques du bateau. L'entretien et la maintenance doivent être effectués par un électricien qualifié.
- Ne modifiez jamais l'ampérage nominal des dispositifs de protection contre les surintensités.
- N'installez ou ne remplacez jamais l'équipement électrique par des composants qui provoquent un dépassement de l'ampérage nominal du circuit.
- Ne laissez jamais le bateau sans surveillance avec le système électrique sous tension, sauf la pompe de cale automatique, la protection incendie et les circuits d'alarme.
- Réparez tout équipement endommagé avant de le remettre en service.
- Si le bateau est équipé du matériel Axopar Connectivity, déconnectez les bornes de la batterie avant de procéder à l'entretien et à la maintenance du système électrique.

4.2.3 Interrupteurs principaux

Les différents circuits électroniques du bateau sont contrôlés par les interrupteurs principaux.

Les interrupteurs principaux permettent de déconnecter les batteries de tous les appareils qui consomment de l'électricité. Lorsque les interrupteurs principaux sont en position « **On** » (Marche), le courant est conduit vers le tableau de distribution et de là vers différentes parties du bateau.

Lorsque les interrupteurs à distance sont actifs, le texte « **On** » (Marche) est affiché et un voyant au-dessus du texte est allumé.

Les appareils qui doivent être alimentés en permanence restent actifs, quelle que soit la position des interrupteurs distants.

Le schéma de conception du système électrique du bateau est présenté dans l'annexe **Schémas électriques**. L'emplacement des interrupteurs principaux est présenté au chapitre **Système électrique**.

L'alimentation des moteurs et des appareils est activée en tirant l'interrupteur « Start » (Démarrage) ou « Service » (Entretien) vers la position basse et en appuyant sur le bouton « **On** » (Marche). Il y a un interrupteur à distance pour chaque moteur et un interrupteur pour les batteries de service. Le propulseur d'étrave / guindeau en option dispose de son propre interrupteur à distance.

Les interrupteurs principaux à commande manuelle sont situés sous le pont arrière, derrière les écoutilles. Ces interrupteurs sont uniquement destinés à un usage d'urgence. En temps normal, il convient d'utiliser les interrupteurs situés sur la console de pilotage.

Le moteur est alimenté en courant en basculant l'interrupteur « Start » (Démarrage) sur la position « **On** » (Marche). L'alimentation en courant des autres équipements est obtenue en basculant l'interrupteur « Service » (Entretien) sur la position « **On** » (Marche) et l'alimentation en courant du propulseur d'étrave et des guindeaux est obtenue en basculant l'interrupteur « Aux » sur la position « **On** » (Marche).

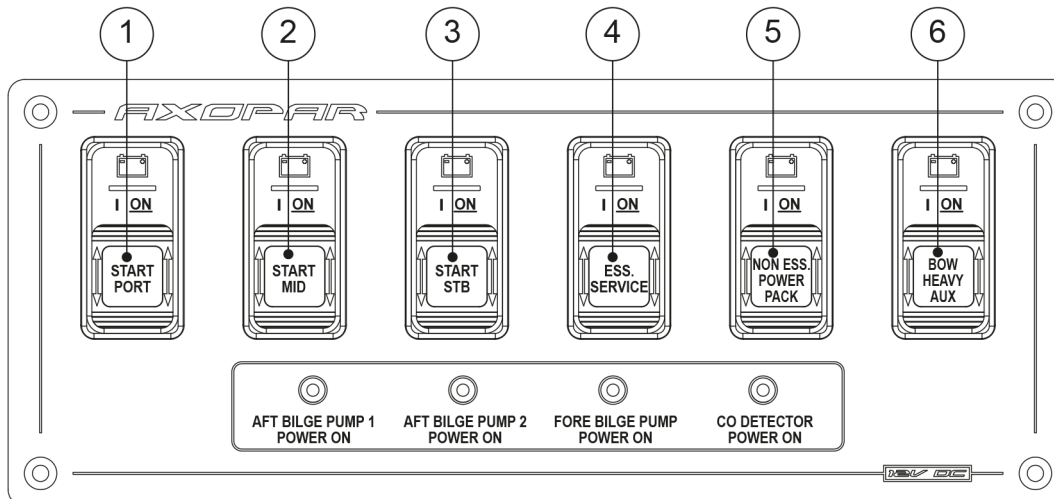

- (1) Batterie moteur bâbord (PORT)
- (2) Batterie moteur du milieu du bateau (MID)
- (3) Batterie moteur tribord (STB)
- (4) Batterie de service
- (5) Batterie du bloc d'alimentation
- (6) Batterie auxiliaire à usage intensif

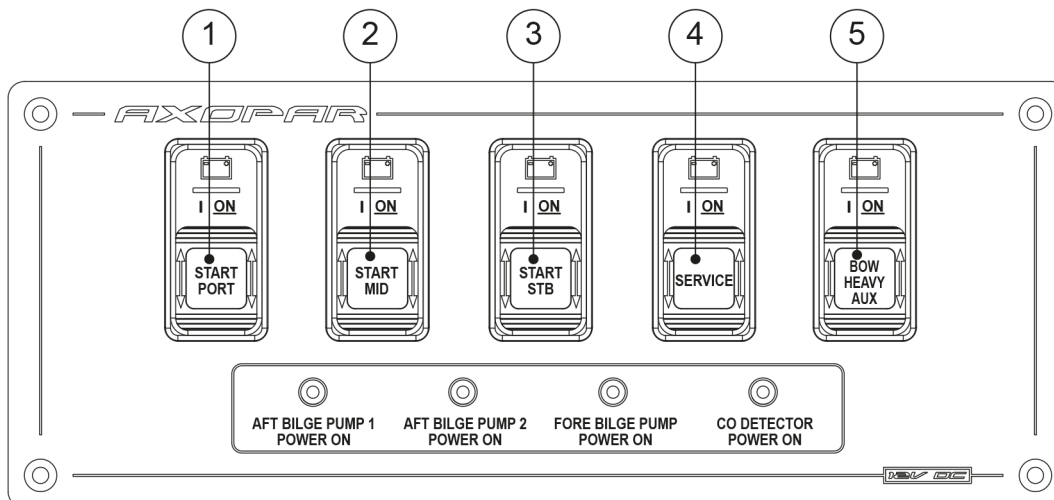

- (1) Batterie moteur bâbord (PORT)
- (2) Batterie moteur du milieu du bateau (MID)
- (3) Batterie moteur tribord (STB)
- (4) Batterie de service
- (5) Batterie auxiliaire à usage intensif

4.2.4 Fusibles d'alimentation directe

Certains des appareils du bateau sont alimentés par des interrupteurs d'alimentation directe. Les interrupteurs d'alimentation directe sont destinés aux équipements qui ont besoin de courant lorsque les interrupteurs principaux sont éteints.

Lorsqu'il est enfoncé, l'interrupteur est activé et lorsqu'il est poussé vers le haut, il est désactivé. L'interrupteur indique un court-circuit ou une interférence dans le circuit électronique en se relevant en position « **Off** » (Arrêt). L'interrupteur peut être reconnecté en le rabaisant en position « **On** » (Marche). Ne reconnectez pas le commutateur avant d'avoir découvert la raison de l'interférence.

Les interrupteurs d'alimentation directe doivent rester allumés même si le courant provenant d'autres circuits est coupé. Un appareil éteint trop tôt peut entraîner une surchauffe et l'endommagement de l'appareil.

AVERTISSEMENT

La désactivation trop précoce de l'interrupteur d'alimentation directe peut provoquer la rupture ou l'incendie de l'appareil (par exemple, le chauffage), car les appareils disposent d'une fonction de ventilation qui fonctionne même si l'appareil est autrement éteint.

- Assurez-vous que l'appareil est refroidi avant de l'éteindre complètement. Pour plus d'informations, consultez le manuel de l'appareil en question.

4.2.5 Fusibles

Le panneau de fusibles comprend des fusibles pour l'équipement du bateau.

Les fusibles se présentent sous la forme d'interrupteurs de déclenchement qui coupent le circuit et ressortent lorsqu'ils sont déclenchés. Ne réinitialisez pas l'interrupteur avant d'avoir découvert la raison du déclenchement du disjoncteur. Après cela, appuyez sur l'interrupteur vers le bas.

AVERTISSEMENT

Avant de connecter un circuit électrique, assurez-vous que le circuit n'est pas endommagé et qu'il n'y aura pas de court-circuit ou d'incendie causé par d'éventuels dommages dans le circuit électrique. Tout équipement endommagé doit être entretenu ou changé avant d'être de nouveau utilisé.

4.2.6 Fusibles robustes

Certains panneaux de fusibles contenant des fusibles pour les appareils et les circuits électroniques nécessitent des courants importants, tels que les guindeaux, dans le bateau.

Les fusibles à courant élevé du propulseur d'étrave et des guindeaux sont situés sous la couchette de la cabine avant et les fusibles du chargeur de batterie sont situés sur le côté tribord de la poupe.

Le fonctionnement des fusibles peut être vérifié à partir des trous du couvercle du fusible. Si la bande métallique visible dans le trou n'est pas cassée, le fusible est opérationnel.

Si la bande métallique est endommagée, ce qui signifie qu'une surcharge s'est produite, contactez un électricien nautique qualifié.

⚠ AVERTISSEMENT

L'ouverture du couvercle n'est pas recommandée, car il existe un risque d'électrocution et de blessures graves.

Si la bande métallique est endommagée, contactez un électricien nautique qualifié. S'il est nécessaire d'ouvrir le couvercle, assurez-vous que tous les câbles de courant des batteries sont déconnectés.

4.2.7 Batteries

Le bateau est équipé de trois batteries de démarrage, soit une pour chaque moteur. Les batteries de démarrage alimentent en courant le moteur et les équipements associés au moteur, et les batteries de service alimentent les autres appareils et équipements du bateau.

Le nombre de batteries de service dépend de l'équipement en option qui a été sélectionné. Le système de double batterie a été conçu et construit de manière à ce que le moteur du bateau démarre, même si sa batterie de service est épuisée. Si le système à double batterie a été installé, la batterie de démarrage alimente uniquement le système de moteurs. Tous les autres appareils consommateurs d'énergie ont été connectés à la batterie de service. Les batteries sont chargées par l'alternateur du moteur. La charge des batteries est organisée de manière à ce que les batteries de démarrage soient toujours prioritaires. Lorsque les batteries de démarrage sont entièrement chargées, la charge des batteries de service commence automatiquement.

Les batteries sont situées à l'arrière du bateau. L'emplacement exact des batteries est présenté au chapitre **Systeme électrique**.

⚠ AVERTISSEMENT

Utilisez uniquement des batteries sans entretien sur le bateau.

- Lorsque vous quittez le bateau, coupez le courant au niveau de l'interrupteur principal.
- Retirez les batteries du bateau pour le stockage hivernal.
 - Lors du retrait d'une batterie, détachez d'abord le pôle négatif.
 - Lorsque vous débranchez les batteries, veillez à ne pas toucher les deux pôles en même temps avec un outil métallique.

4.2.7.1 Chargement des batteries

⚠ AVERTISSEMENT

- Assurez-vous que le compartiment des batteries est toujours bien ventilé lors du chargement des batteries.
- Chargez les batteries du bateau uniquement avec les chargeurs du bateau. Sinon, retirez les batteries du bateau.
- N'oubliez pas que les batteries déchargent un gaz oxyhydrogène explosif à une tension de 14,4 volts.
 - La tension d'une batterie normale à l'état non chargé est de 12,3 à 12,7V.
 - Pendant la charge, la tension augmente et le régulateur de charge arrête automatiquement le processus de charge à un niveau prédéfini.
 - La mesure de tension doit être prise aux bornes de la batterie, et non à l'alternateur, pour obtenir le résultat correct.

4.2.7.2 Stockage hivernal

Pour l'hivernage, les batteries peuvent être laissées à bord uniquement si elles sont complètement chargées.

Une batterie partiellement déchargée peut geler et se fissurer. Débranchez toujours les bornes du câble de la batterie pour éviter l'oxydation. Lors du retrait des batteries, déconnectez d'abord le pôle négatif et assurez-vous qu'il n'y a pas de matériaux ou de liquides inflammables ou explosifs à proximité. Lors de la remise en place des batteries, connectez-les dans l'ordre inverse (pôle positif en premier).

4.2.7.3 Nettoyage des batteries

Le dessus des batteries doit être nettoyé régulièrement pour éviter les fuites de courant entre les cellules. Si la batterie est située dans une zone séparée, il suffit normalement de la nettoyer au printemps et à l'automne.

Assurez-vous que les trous d'aération dans les bouchons de cellule sont ouverts pour que le gaz puisse être évacué.

Les bornes et les bornes des câbles doivent être lubrifiées pour éviter les dépôts et la corrosion.

4.2.8 Système 110/230V

Vous pouvez choisir d'équiper votre bateau du système 110/230V CA en option avec une prise d'alimentation à quai, ce qui vous permettra d'utiliser des appareils fonctionnant sur le courant secteur standard.

Le système tire son alimentation d'une alimentation externe à terre ou de la jetée (alimentation à quai). Sur le marché européen, le système utilisé est de 230V et de 110V sur le marché américain.

Le système fonctionne lorsqu'un câble d'alimentation à quai a été connecté à la prise de courant à quai.

1. Éteignez l'interrupteur d'alimentation à quai avant de connecter ou de déconnecter le câble.
2. Connectez le câble d'alimentation à quai au bateau avant de le connecter à l'alimentation à quai.

3. Débranchez le câble d'alimentation à quai de l'alimentation à quai avant de le déconnecter du bateau.
4. Fermez la trappe de la connexion d'alimentation à quai du bateau.

⚠ ATTENTION

Débranchez le câble d'alimentation à quai avant de démarrer les moteurs. Démarrer les moteurs alors que le câble d'alimentation à quai est branché peut endommager les isolateurs de batterie.

Le fusible principal du système est situé dans un panneau de commande séparé. Le système comprend un chargeur de batterie, qui commence à charger les batteries automatiquement lorsque le bateau est connecté à l'alimentation à quai. L'emplacement des composants est présenté dans la section **Systeme électrique**.

Le système d'alimentation à quai doit être vérifié au moins deux fois par an. Débranchez toujours le câble d'alimentation à quai lorsque le système n'est pas utilisé. Les boîtiers métalliques des équipements électriques installés doivent toujours être connectés à la terre dans le système électrique du bateau. Utilisez uniquement des équipements électriques équipés d'une protection de terre.

⚠ DANGER

Risque d'électrocution et d'incendie !

- Ne touchez pas un système haute tension sous tension.
- Ne changez pas la fiche du câble d'alimentation à quai. Utilisez uniquement des connecteurs compatibles.
- Essayez de minimiser le risque d'électrocution, de court-circuit et d'incendie.
- Ne laissez pas le câble d'alimentation à quai pendre dans l'eau. Si tel est le cas, un champ électrique dangereux pourrait être créé dans l'eau.
- Ne modifiez jamais les connexions sur le câble d'alimentation à quai. Utilisez uniquement des connecteurs compatibles.
- Si le disjoncteur de terre est déclenché, débranchez immédiatement le câble d'alimentation de quai. Dans un tel cas, contactez un électricien qualifié pour les réparations avant de réutiliser le système.

⚠ DANGER

Pour éviter le risque de choc électrique et d'incendie :

- Éteignez l'interrupteur d'alimentation à quai avant de connecter et de déconnecter le câble.
- Connectez le câble d'alimentation à quai au bateau avant de le connecter à terre.
- Débranchez le câble d'alimentation à quai à terre avant de le déconnecter du bateau.
- Fermez soigneusement la trappe de la prise d'alimentation à quai du bateau, en évitant de le mouiller.

4.2.9 Système de carburant

Le bateau dispose d'un système de carburant fixe et d'un filtre à carburant séparateur d'eau sur la conduite d'aspiration.

Le système de carburant EPA (United States Environmental Protection Agency) est conforme aux règles de certification de la NMMA (National Marine Manufacturers Association).

Consultez le schéma du système de carburant dans l'annexe **Systeme de carburant**. Pour l'entretien et la maintenance du système d'alimentation en carburant, reportez-vous aux instructions du manuel du moteur.

AVERTISSEMENT

Ne démarrez jamais les moteurs en présence d'une forte odeur d'essence.

AVERTISSEMENT

Ne fumez pas et ne manipulez pas de flammes nues lors du ravitaillement en carburant.

N'oubliez pas qu'il n'est pas permis de stocker du carburant dans des espaces qui ne sont pas spécialement conçus pour cela. Puisqu'il n'y a pas d'espace de stockage ventilé sur ce bateau, les éventuels bidons de carburant de rechange doivent être stockés sur le pont.

Emplacement des composants du système de carburant

- Le réservoir de carburant est situé au milieu de la quille. Évitez d'endommager les conduites de carburant.
- Le tuyau d'admission de carburant est situé du côté tribord du pont.
- Si le bateau a été équipé d'un réservoir diesel supplémentaire, le raccord d'entrée est situé à côté de l'entrée de carburant.

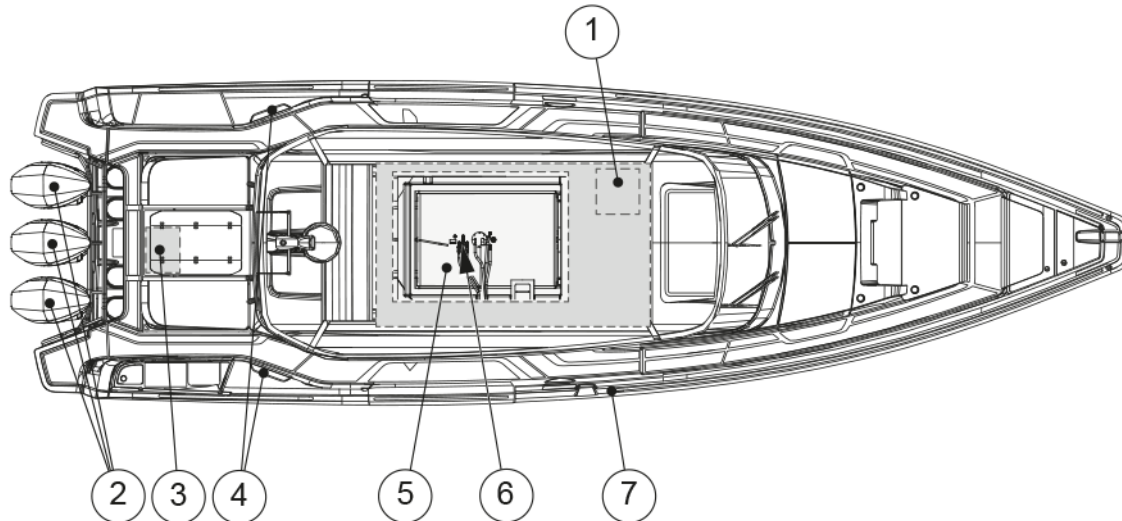

- (1) Réservoir de diesel (avec système de chauffage en option)
- (2) Moteurs
- (3) Boîtier de filtre à carburant (moteurs V10 de 350 CV et 400 CV uniquement)
- (4) Ouvertures d'aération du compartiment du réservoir de carburant
- (5) Réservoir d'essence
- (6) Vanne d'arrêt
- (7) Entrée de carburant

4.2.9.1 Faire le plein du bateau

Les moteurs du bateau fonctionnent à l'essence. Le système de chauffage en option utilise du carburant diesel.

Avant de faire le plein, arrêtez le moteur et tous les équipements électriques. Veillez à ce que le bateau soit solidement amarré.

Si le bateau est équipé de matériaux de pont en option, mouillez le pont avec de l'eau avant de faire le plein. Cela garantit que tout déversement de carburant flottera sur l'eau et ne pénétrera pas dans le matériau de pont.

Ne laissez jamais la pompe sans surveillance pendant le ravitaillement. La pompe s'arrête automatiquement lorsque le réservoir est plein. N'essayez pas de rajouter du carburant ou de remplir excessivement le réservoir.

Après avoir fait le plein, vérifiez que le bouchon du réservoir est bien fermé. Avant de démarrer le moteur, aérez les zones où des vapeurs d'essence ont pu s'accumuler.

L'eau atteignant le système d'injection du moteur peut provoquer des dommages de corrosion rapides sur les éléments de précision des composants de la pompe d'injection. Pour cette raison, il est essentiel de vérifier régulièrement que le filtre à carburant supplémentaire ne contient pas d'eau. De temps en temps, videz une petite quantité de carburant dans un récipient approprié (évitiez tout déversement de carburant) et vérifiez qu'il n'y a pas d'eau de condensation. S'il y a de l'eau dans le filtre, continuez à vider jusqu'à ce que seul du carburant propre apparaisse.

Le système d'alimentation en carburant du moteur est sensible aux bulles d'air dans le carburant. Remplissez toujours bien les réservoirs avant qu'ils ne soient complètement vides. Si le système

a fonctionné à sec, il doit être purgé avant de pouvoir redémarrer le moteur. Consultez le manuel d'instructions du fabricant du moteur avant de purger le système d'alimentation en carburant.

⚠ AVERTISSEMENT

- La mise à la terre du système de carburant n'est efficace que lorsque le bateau est à l'eau et que le système est rempli à l'aide de la pompe. En cas de ravitaillement à partir de bidons, utilisez uniquement des récipients en plastique et veillez à ne pas excessivement remplir le système. Ne remplissez pas à ras bord.
- Ne bloquez jamais l'accès à l'équipement de sécurité, aux extincteurs, aux vannes de carburant ou aux interrupteurs d'alimentation principaux.
- Ne bloquez jamais les ouvertures de ventilation pratiquées dans le bateau, car leur but est d'éliminer les vapeurs de carburant dans l'air.
- N'utilisez jamais un mauvais type de combustible dans le radiateur ou la cuisinière car cela pourrait les endommager.
- N'utilisez jamais de flamme nue pour détecter des fuites.

4.2.9.2 Entretien du système de carburant

Suivez le calendrier d'entretien prescrit par le fabricant du moteur.

- Vérifiez chaque année l'état des tuyaux et assurez-vous qu'il n'y a pas de fissures, d'abrasions ou de détérioration visibles.
- Remplacez les pièces usées uniquement par des pièces d'origine de qualité marine.
- Tous les deux mois, inspectez le système de carburant pour déceler la présence éventuelle d'eau dans le réservoir de carburant.

La présence d'eau dans le carburant peut être vérifiée en inspectant le contenu du filtre à carburant.

Si de l'eau est présente, elle doit être évacuée et le réservoir de carburant doit être entièrement séché avant de pouvoir être rempli de carburant.

- Examinez le réservoir de carburant et les conduites pour déceler une éventuelle corrosion et des fuites.

Deux fois par an et lors de l'hivernage, vérifiez que le compartiment du réservoir de carburant ne contient pas d'eau qui se serait accumulée, en procédant comme suit :

1. Insérez un tuyau fin dans le tube en aluminium situé en haut du réservoir. Le tube guide le tuyau jusqu'à la partie la plus basse du compartiment du réservoir de carburant.
2. Branchez un aspirateur eau-poussière sur le tuyau.
3. Videz le compartiment.

4.2.10 Système septique

Le système septique du bateau comprend le siège des toilettes, le réservoir septique et les systèmes connexes.

La cabine arrière en option peut également être équipée d'un siège de toilettes.

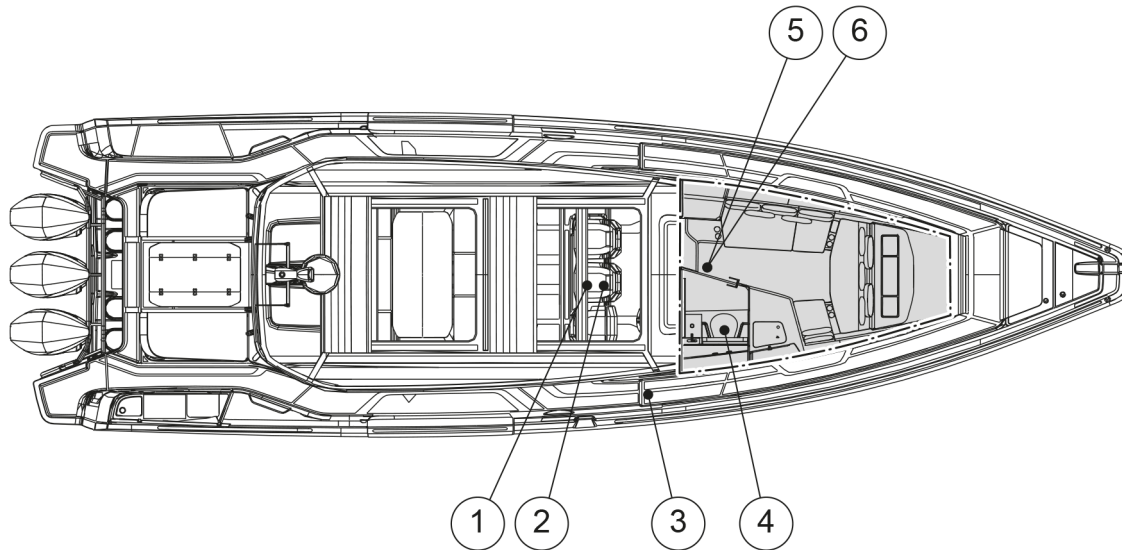

- (1) Réservoir septique
- (2) Pompe dilacératrice
- (3) Raccord d'aspiration de pont
- (4) Toilette
- (5) Pompe de puisard de douche
- (6) Vanne de prise d'eau de mer pour le réservoir septique

Entretien du dilacérateur

La pompe dilacératrice peut se bloquer si elle n'est pas utilisée pendant une période prolongée. L'utilisation régulière du dilacérateur permet d'éviter ce problème.

Si la pompe dilacératrice reste bloquée, veuillez contacter votre revendeur pour la faire réparer.

4.2.10.1 Siège de toilettes

Le bateau est équipé d'un système de siège de toilettes électrique qui utilise de l'eau douce.

REMARQUE

- Ne mettez jamais d'autres objets que du papier toilette dans les toilettes.
- Afin d'éviter tout dommage, vous ne devez pas non plus verser d'eau plus chaude que tiède dans les toilettes.
- En aucun cas il n'est permis de jeter des serviettes en papier, des produits en tissu ou en caoutchouc, des objets solides, des produits pétroliers ou des solvants dans les toilettes.

Utiliser les toilettes électriques

Les toilettes électriques fonctionnent avec un interrupteur séparé. Pour plus d'informations sur l'appareil, consultez le manuel des toilettes.

Entretien des toilettes

- Nettoyez les toilettes avec un nettoyant doux.
- N'utilisez jamais d'agents de nettoyage ou de déodorants contenant de l'huile de pin, du formaldéhyde ou du chlore, ni d'agents corrosifs ou à base de pétrole.
Ces matériaux peuvent endommager les pièces en plastique et en caoutchouc des toilettes.
- Lubrifiez l'arbre de la pompe avec de la vaseline pour augmenter la durée de vie du joint.
- Rincez soigneusement le système de toilettes à l'eau douce lorsque le bateau n'est pas utilisé.

4.2.10.2 Réservoir septique



Évitez la pollution de l'environnement !

Le réservoir d'eaux usées est équipé d'une pompe de vidange sur le pont qui utilise un raccord de type standard international. À l'aide de la pompe, les eaux usées peuvent être vidangées dans un réservoir septique permanent à terre. Ces installations doivent toujours être utilisées.

Dans les zones où il n'y a pas de réservoirs septiques permanents, le dilacérateur est utilisé pour évacuer le contenu du réservoir directement dans l'eau comme suit : Ouvrez la vanne de prise d'eau de mer étanche. Si possible, vider le réservoir quotidiennement et toujours en eaux profondes loin du rivage. Pour connaître l'emplacement de la pompe, consultez la section **Systeme septique**



La vanne d'arrêt doit être fermée après l'évacuation.

Ne laissez pas le réservoir se remplir. Cela peut entraîner le compactage du papier au fond du réservoir, ce qui rend le vidage plus difficile.

REMARQUE

Avant que le bateau ne soit mis en service pour le stockage hivernal, l'ensemble du système doit être nettoyé et complètement rincé pendant que le bateau est encore dans l'eau.

L'ensemble du système doit être complètement vidé de son eau lorsque le bateau est sorti de l'eau.

Cette mesure empêche les dommages causés par le gel, la croissance des bactéries et les odeurs.

L'utilisation d'antigel n'est pas recommandée, car il est impossible de garantir qu'il atteigne toutes les parties du système.

4.2.10.3 Pompe de puisard de douche

Le sol de la douche du bateau est équipé d'une pompe de vidange.

- Allumez la pompe à l'aide de l'interrupteur de la pompe situé sur le panneau de fusibles.

Contrôles réguliers

- Nettoyez régulièrement la pompe de puisard de douche pour éliminer les débris et les cheveux accumulés.
- Vérifiez que l'interrupteur à flotteur est opérationnel.

Avant l'hivernage

- Videz l'eau de la pompe de puisard de douche.

4.2.11 Propulseur d'étrave

Le propulseur d'étrave améliore la maniabilité de la proue lors de l'accostage ou de l'exécution d'autres manœuvres qui exigent un contrôle accru de l'opérateur.

Le propulseur d'étrave est alimenté par la batterie Aux. L'interrupteur principal est situé dans la base du siège.

L'interrupteur de commande est situé sur la console de pilotage.

Les batteries doivent être déconnectées du circuit électronique avant de changer un fusible. Pour plus d'informations, consultez le manuel du fabricant.

⚠ AVERTISSEMENT

Une utilisation incorrecte peut provoquer une surchauffe, un court-circuit et présenter un risque d'incendie.

- N'utilisez le propulseur d'étrave que pendant de courtes périodes à la fois.
- Ne dépassez pas quatre cycles de fonctionnement (30 secondes maximum en 25 minutes).

En cas de surcharge, contactez un électricien marin qualifié.

⚠ AVERTISSEMENT

- Ne touchez pas le propulseur d'étrave ou son fusible si l'interrupteur principal Aux est activé.

⚠ DANGER

Risque de pincement

Ne placez jamais votre main ou toute autre partie de votre corps à proximité d'un guindeau ou d'un rouleau d'étrave en fonctionnement.

4.3 Équipement optionnel

Cette section présente les équipements et systèmes disponibles en option pour le bateau.

4.3.1 Système d'eau douce

Vous pouvez choisir d'équiper votre bateau d'un système d'eau douce en option.

Le système d'eau douce se compose de deux réservoirs d'eau douce reliés par un tuyau de raccordement, une pompe et un filtre. Le réservoir d'eau douce est rempli via le bouchon de remplissage.

Le système d'eau douce est mis en marche en allumant la pompe d'eau douce. Le système maintient automatiquement une pression de service, c'est pourquoi il n'est pas nécessaire d'éteindre la pompe après utilisation.

- Éteignez le système lorsque le bateau est laissé sans surveillance.
- Vérifiez régulièrement le filtre.

De l'antigel est ajouté pendant la phase de production du bateau, et le revendeur est responsable de la désinfection du réservoir d'eau douce avant la vente.

REMARQUE

L'eau issue du système n'est pas destinée à la consommation.

Le système d'eau douce doit être complètement vidangé pour l'hivernage.

Il n'est pas recommandé d'utiliser des produits antigel dans le système d'eau douce.

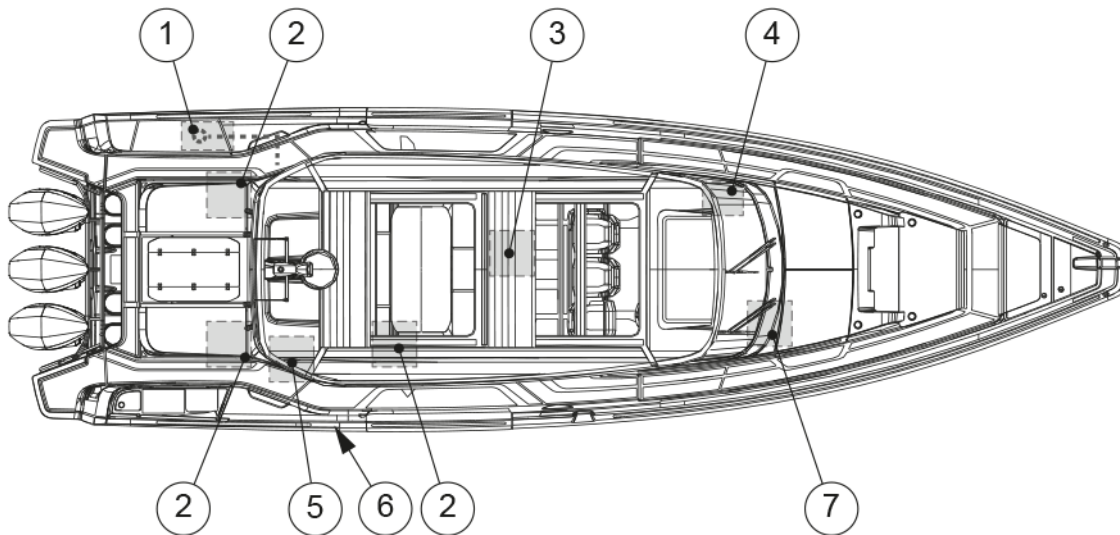

- (1) Douche de pont
- (2) Réservoir d'eau douce (emplacement du réservoir tribord au milieu, s'il y a une cabine arrière dans le bateau)
- (3) Robinet du minibar
- (4) Interrupteur du système d'eau
- (5) Pompe d'eau douce
- (6) Bouchon de remplissage d'eau douce
- (7) Robinet de la cabine avant

La pompe d'eau est dotée d'une soupape d'évacuation d'air qui doit être légèrement ouverte pour faciliter l'amorçage lors du démarrage de la pompe ou lors de la vidange du réservoir. Fermez la soupape dès que la pompe fonctionne normalement.

La pompe d'eau comporte également deux voyants indiquant l'état de fonctionnement et les défauts de fonctionnement de la pompe. Pour en savoir plus sur les signaux, veuillez consulter le manuel du fabricant.

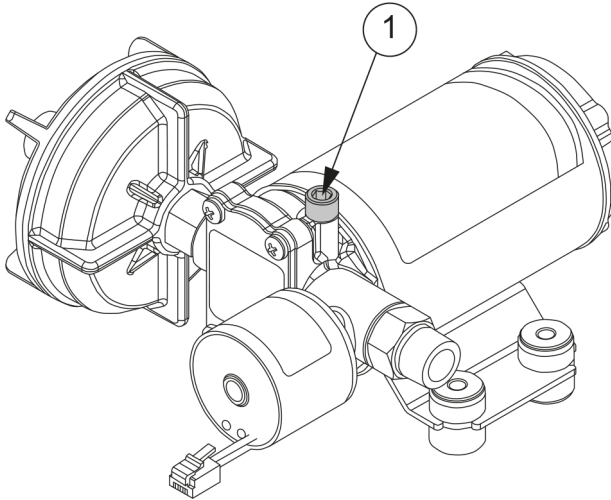

Figure 4.1 Pompe d'eau et soupape d'évacuation d'air

Le système d'eau douce doit être désinfecté et rincé chaque année ou après une période de non-utilisation prolongée afin de maintenir le système en bon état de fonctionnement.

La procédure de désinfection est décrite ci-dessous :

1. Rincez soigneusement l'ensemble du système en faisant couler de l'eau potable dans le système.
2. Vidangez complètement le système.
3. Remplissez l'intégralité du système avec une solution désinfectante et suivez les instructions du fabricant.
4. Vidangez l'intégralité du système à l'issue du processus de désinfection.
5. Rincez abondamment l'intégralité du système plusieurs fois avec de l'eau potable.
6. Remplissez le système avec de l'eau potable. Le système d'eau douce est maintenant prêt à être utilisé.

Entretien

Inspectez chaque année les raccords de tuyaux, les raccords de tubes et les raccords de câblage électrique de la pompe pour vérifier qu'ils sont correctement fixés et qu'il n'y a pas de frottement. Il est recommandé de vérifier et de nettoyer le filtre d'entrée de la pompe d'eau chaque année. Faire fonctionner le système régulièrement permet de maintenir les roues de la pompe d'eau en bon état de fonctionnement.

4.3.2 Système de chauffage

Le bateau peut être équipé d'un système de chauffage en option.

L'unité de chauffage est située derrière la paroi des toilettes. L'unité de chauffage est située dans le compartiment technique qui se trouve sous le poste du barreur, à bâbord. En outre, le nombre de bouches de chauffage disponibles varie en fonction de l'équipement du bateau.

Le réservoir de l'unité de chauffage est situé à l'arrière du bateau. Le bouchon de remplissage du réservoir de l'unité de chauffage est situé dans la trappe arrière à tribord.

⚠ AVERTISSEMENT

Appareils qui brûlent du combustible, consomment de l'oxygène et rejettent des produits de combustion toxiques dans le bateau.

Une bonne ventilation est essentielle lorsqu'un tel appareil est utilisé. Ouvrez les bouches de ventilation et assurez-vous qu'elles ne sont pas obstruées et que l'air y circule librement.

- Ne laissez jamais le bateau sans surveillance lorsque le chauffage est en marche.

REMARQUE

Les composants du chauffage peuvent se briser si un mauvais type de combustible est utilisé. Pour plus d'informations, consultez le manuel du fabricant.

- Ne coupez pas l'alimentation continue de l'appareil de chauffage avant de vous être assuré que l'appareil a refroidi.

4.3.3 Climatisation

Il est possible d'équiper le bateau d'un système de climatisation 230 V/110 V en option. Selon la configuration choisie, il est possible de climatiser la cabine principale, la cabine avant et la cabine arrière.

Le système de climatisation en option se compose d'un climatiseur, d'une pompe à eau, d'une crépine, d'une vanne d'admission d'eau et d'un système de conduits.

La climatisation est contrôlée par les écrans du panneau de commande situés dans la cabine principale et dans la cabine avant. Lorsque vous réglez la température souhaitée sur les écrans du panneau de commande, l'unité s'active automatiquement lorsque la température ambiante dépasse ou chute en dessous de la valeur de consigne.

Avant de démarrer le climatiseur :

- Assurez-vous que la vanne d'entrée d'eau de mer et la vanne de sortie d'eau de mer sont ouvertes. L'emplacement des vannes est indiqué au chapitre **Ouvertures dans la coque et le pont**.
- Vérifiez que le disjoncteur de la climatisation est activé.

REMARQUE

Faire fonctionner le climatiseur lorsque la vanne d'arrivée d'eau est fermée peut provoquer une surchauffe et endommager l'appareil.

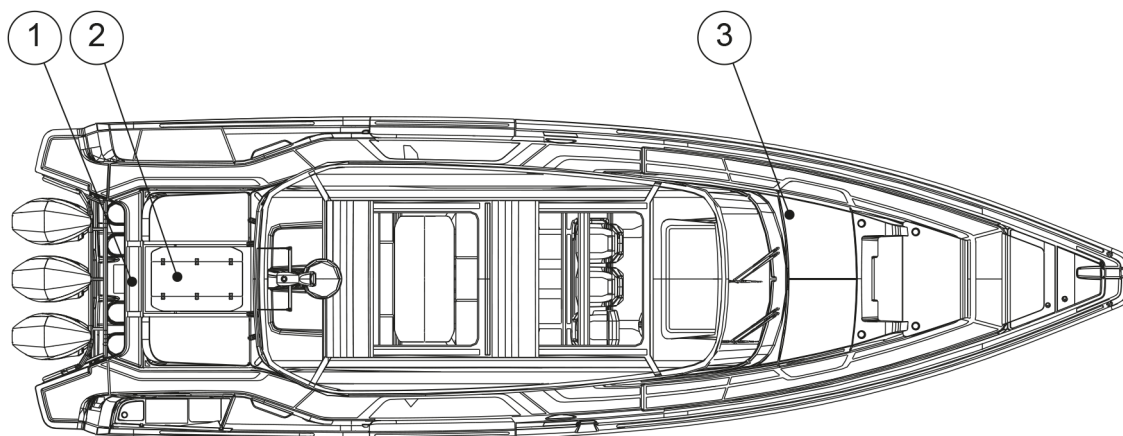

- (1) Vanne d'entrée d'eau de la climatisation en option
- (2) Pompe à eau et crépine de la climatisation en option
- (3) Climatiseur en option

Entretien

- Vérifiez et nettoyez une fois par mois le filtre à air situé près du climatiseur.
- Inspectez régulièrement le circuit d'eau de mer pour détecter d'éventuelles fuites.
- Inspectez chaque année le câblage électrique et les connexions électriques pour détecter une éventuelle corrosion et vérifier que tout est solidement branché.
- La recharge de l'appareil en réfrigérant doit être effectuée par un prestataire de services certifié.

Consultez le manuel du fournisseur pour connaître les instructions complètes d'utilisation, d'entretien et de garantie. En cas de panne du climatiseur, veuillez contacter votre revendeur de bateaux.

4.3.4 Système de navigation

Il est possible d'équiper votre bateau d'écrans multifonctions (MFD).

Selon la configuration du bateau, le bateau est équipé d'écrans individuels ou d'écrans multiples.

L'écran multifonctions peut être utilisé pour afficher des cartes électroniques, tracer des parcours et faire naviguer le bateau. Il sert également d'interface pour l'électronique marine et d'autres équipements numériques embarqués.

Consultez les manuels du fournisseur pour connaître les instructions d'utilisation et les instructions d'entretien de ces fonctionnalités et équipements.

4.3.4.1 Équipement VHF

La radio VHF permet une communication instantanée entre votre bateau et les autres bateaux, marinas, ponts et autorités maritimes.

La radio VHF est le moyen de communication recommandé dans les eaux côtières ; elle transmet des messages sur les ondes haute fréquence. Le système VHF se compose d'un appareil radio VHF situé près du poste de pilotage et d'une antenne radio montée soit sur le mât, soit sur le toit du bateau, selon le modèle de bateau.



Étudiez le livret fourni pour connaître la réglementation locale et les fonctionnalités liées à l'utilisation du système VHF.



Pour votre sécurité, vérifiez que le système VHF est opérationnel avant de prendre la mer.

4.3.4.2 Radar

Utilisez le radar par mauvaise visibilité, notamment en cas de brouillard, de pluie ou d'obscurité. Le radar permet d'identifier les côtes, les obstacles fixes et les autres navires, ainsi que d'évaluer leur distance et leur direction. L'utilisation efficace du radar exige que l'opérateur maîtrise le fonctionnement et les réglages de l'appareil afin d'interpréter correctement les observations.

Pour des raisons de sécurité, il est important de rappeler que le radar est un outil d'aide à la navigation qui ne remplace en aucun cas les observations visuelles ou la connaissance des usages maritimes. L'écran du radar doit être surveillé régulièrement, mais il faut également assurer une vigie constante.

4.3.5 Guindeau d'ancre

Il est possible d'équiper le bateau d'une étrave et, dans certains cas, d'un guindeau d'ancre arrière (équipement en option).

Fonctionnement

Pour faire fonctionner le guindeau, le disjoncteur du guindeau doit être activé.

Le guindeau fonctionne avec un interrupteur momentané. Un appui sur le bouton du haut lève l'ancre, tandis qu'un appui sur le bouton du bas abaisse l'ancre.

En cas de perte d'alimentation au niveau du guindeau, vérifiez si le disjoncteur du guindeau doit être réenclenché. Si le disjoncteur continue de se déclencher après avoir été réenclenché, il est recommandé de faire inspecter le système de guindeau d'ancre par un électricien qualifié.

Les guindeaux d'ancre sont alimentés par la batterie Aux. La batterie et son fusible sont situés à l'avant du bateau.

AVERTISSEMENT

- Ne touchez pas le guindeau d'ancre ou son fusible si l'interrupteur principal Aux est allumé.
- Même si le courant est coupé, ne changez pas le fusible du guindeau. Le courant élevé peut provoquer un choc électrique mortel.

Fonctionnement manuel

En cas de perte de puissance, le guindeau peut être actionné manuellement en débrayant l'embrayage. Veuillez consulter le manuel du fabricant pour savoir comment faire fonctionner le guindeau manuellement.

Avant d'utiliser le guindeau d'ancre

Vérifiez toujours que :

- Le guindeau est en bon état de fonctionnement.
- La chaîne d'ancre peut se déplacer librement.
- L'ancre et la chaîne ne peuvent pas endommager le bateau lorsqu'elles sont abaissées.
- L'ancre et la chaîne d'ancre ne peuvent heurter personne.

Pour plus d'informations, consultez le manuel du fabricant.

Pendant la navigation

Le guindeau d'ancre doit être fixé mécaniquement pour éviter qu'il ne se détache lorsque le bateau est en mouvement. Pour plus d'informations, consultez le manuel du fabricant.

⚠ AVERTISSEMENT

Risque de pincement

Ne placez jamais votre main ou toute autre partie de votre corps à proximité d'un guindeau ou d'un rouleau d'étrave en fonctionnement.

⚠ AVERTISSEMENT

Si le guindeau se desserre lorsque le bateau se déplace à grande vitesse, cela peut endommager gravement le bateau, ses passagers et les personnes en dehors du bateau.

- Fixez toujours mécaniquement le guindeau en place avant de démarrer.

⚠ AVERTISSEMENT

- Gardez toutes les parties du corps et les vêtements éloignés d'un guindeau activé.

REMARQUE

- N'utilisez pas le guindeau pour tirer ou remorquer un autre bateau.

Entretien

Il convient d'éliminer régulièrement les dépôts de sel accumulés sur le guindeau en les lavant à l'eau douce pour éviter la corrosion. Pour en savoir plus, veuillez consulter le manuel du fabricant.

4.3.6 Chargeur de maintien à panneau solaire

Il est possible d'équiper le bateau d'un système de charge de maintien à panneau solaire. Le système vous permet de maintenir et de recharger lentement les batteries du bateau.

Le panneau solaire est situé à l'extrémité avant du toit. Le système de charge de maintien se compose d'un régulateur de charge qui empêche la surcharge de la batterie. Le régulateur de charge est installé dans la paroi du compartiment de la batterie.

Entretien

Assurez-vous que le panneau solaire est correctement installé. Vérifiez l'absence de saleté, de débris et de corrosion sur le panneau. Nettoyez régulièrement le panneau solaire avec de l'eau.



N'utilisez pas de produits chimiques, qui peuvent endommager le panneau.

4.3.7 Galeries de toit

Il est possible d'équiper le bateau de galeries de toit.

Les galeries de toit permettent de transporter des objets plus volumineux, comme des kayaks ou des vélos. Les objets placés sur les galeries de toit doivent être solidement fixés pour éviter qu'ils ne tombent ou n'endommagent le toit du bateau ou d'autres composants.



La limite de charge des galeries de toit est de 25 kg / 55 lb par moitié de toit. La charge maximale des galeries de toit est de 50 kg / 110 lb.

4.3.8 Projecteur

Il est possible d'équiper le bateau d'un projecteur en option. Le projecteur peut être monté sur le mât d'éclairage ou directement sur le toit selon le modèle de bateau. Le projecteur est télécommandé et pivote à 360 degrés, ce qui vous permet d'éclairer des objets dans toutes les directions.

Le projecteur est équipé d'un bouton de balayage automatique et d'une fonction S.O.S.



Le projecteur est équipé d'une minuterie d'arrêt automatique de 30 minutes. Si le projecteur est laissé sans surveillance pendant plus de 30 minutes, il s'éteint automatiquement.

4.3.9 Parasols

Il est possible d'équiper le bateau de parasols en toile pour fournir de l'ombre à l'arrière et à l'avant du bateau.



Les parasols sont destinés à un usage stationnaire uniquement et doivent être rangés avant de naviguer.

Selon le modèle du bateau, les mâts des parasols sont rangés dans des clips à ressort sur le toit ou dans une trappe.

Installation d'un parasol

1. Enfilez les boucles du parasol jusqu'aux extrémités des poteaux de support.
2. Fixez les poteaux de support sur les supports prévus à cet effet sur le plat-bord.
3. Fixez les attaches de la toile aux anneaux en D situés sur le toit.
4. Ajustez la tension du parasol afin qu'il soit bien tendu.

4.3.10 Auvent

Un auvent en option prolonge les parois latérales de la console. L'auvent est doté de fenêtres transparentes en plastique pour vous garder au sec lorsqu'il pleut.

L'auvent est monté sur le rail qui longe le plafond près du bord. Le bas de la toile est fixé aux boutons-pression mâles sur la coque et le pont.

Il est recommandé de laisser sécher l'auvent avant de le ranger afin d'éviter la formation de moisissures ou d'odeurs désagréables.

4.3.11 Connectivité Axopar

L'application Axopar Connect et le matériel Axopar Connectivity sont disponibles en option sur votre bateau.

Cette option vous donne la possibilité de surveiller à distance et d'enregistrer l'utilisation du bateau sous forme de journaux de bord.

Les sources de données utilisées pour la fonctionnalité de surveillance à distance sont le récepteur GPS dédié connecté au matériel Axopar Connectivity et les données des capteurs provenant du réseau NMEA 2000 du bateau (c.-à-d., les données du moteur).

Le système surveille également le fonctionnement des pompes de cale et alerte l'utilisateur si la pompe de cale est déclenchée automatiquement ou manuellement en cours de navigation ou lorsque le bateau est à quai.

Le système émet également une alerte si la pompe de cale fonctionne pendant une période prolongée et qu'un seuil de temps prédéfini est dépassé.

Les notifications relatives au fonctionnement de la pompe de cale sont enregistrées dans la section des notifications de l'application mobile.

Votre bateau peut avoir la capacité de contrôler à distance l'interrupteur principal de la batterie de servitude, les lumières de pont et les réfrigérateurs.

5 Transport

5.1 Lever le bateau

Soulevez le bateau uniquement avec un palonnier et des sangles de levage. Utilisez les emplacements indiqués pour les sangles de levage.



Ne confiez cette tâche qu'à une entreprise de levage réputée ou à un chantier naval disposant d'une capacité de levage suffisante pour soulever le bateau. Assurez-vous que l'entreprise a une couverture d'assurance complète, en cas de dommages.

DANGER

Risque de blessures graves ou mortelles en cas de chute de charge.

- Ne restez pas sous le bateau lorsqu'il est suspendu à la grue.

Les sangles de levage peuvent glisser sur la coque. Le cas échéant, attachez les sangles ensemble avant de lever.

Il peut être nécessaire d'ajuster la position des sangles selon la manière dont le bateau est chargé.

En plus du poids propre du bateau, prenez également en compte l'équipement et les autres charges éventuelles du bateau.

ATTENTION

Notez l'emplacement du transducteur pour éviter de l'endommager.

- Protégez bien les côtés de la coque pour éviter les dommages.

Le palonnier doit avoir exactement la même largeur que le bateau. Prenez toujours de grandes précautions à proximité et autour du bateau lors du levage.

ATTENTION

Risque d'endommagement de la coque.

Ne soulevez pas le bateau avec un chariot élévateur.

L'emplacement des sangles de levage est indiqué dans le schéma.

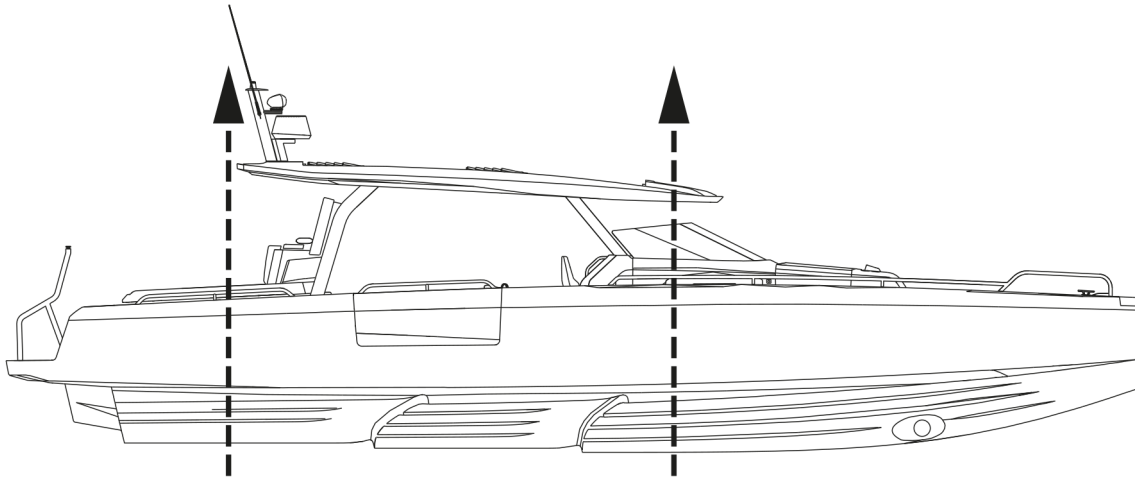

Avant d'utiliser tout équipement de levage :

- Vérifiez et déterminez l'applicabilité des exigences fédérales, étatiques ou locales.
- Suivez les exigences et les recommandations du fabricant de l'équipement de levage.
- Vérifiez les points de levage du bateau, le poids et autres informations.
- L'opération de levage à fourche est un domaine hautement technique qui nécessite des opérateurs formés et expérimentés.

Pendant le levage :

- Vérifiez qu'il n'y a pas d'eau dans les cales du bateau avant de le lever.
Des quantités excessives d'eau de cale peuvent se déplacer, modifiant l'équilibre des charges.
- Vérifiez les appendices à travers la coque tels que des compteurs de nœuds et des stabilisateurs, des rails de frottement, de pulvérisation et d'éclaboussure, afin qu'ils ne soient pas endommagés par l'équipement de levage.
- Vérifiez la structure de la coque pour localiser les arbres, les gouvernails, les entretoises et les extrémités avant et arrière des quilles.
- Vérifiez la configuration structurelle de la coque, notamment l'emplacement des cloisons, des longerons, des moteurs et des réservoirs.
- Vérifiez les cales pour la pénétration d'eau après le lancement.
- Transportez le bateau le plus près possible du sol.

5.2 Transport et stockage du bateau

Avant de lever le bateau pour le déposer sur la remorque, vérifiez que la remorque est adaptée au bateau.

Assurez-vous qu'il y a un nombre suffisant de supports pour répartir correctement le poids sans charges ponctuelles excessives, et que la capacité et les dimensions de la remorque sont suffisantes pour transporter le bateau et ses moteurs, son équipement, sa batterie, ses accessoires de navigation et son carburant à bord. Faites particulièrement attention aux zones et aux bords exposés de la coque, tels

que les rails de pulvérisation et les marches de la coque, pendant le chargement, le déchargement et le transport.

⚠ AVERTISSEMENT

Une remorque de bateau qui n'a pas une capacité suffisante ou qui est mal entretenue peut être endommagée et causer un danger sur la route.

- Assurez-vous que la capacité de la remorque est suffisante pour supporter également le poids des moteurs, du carburant et de l'équipement.

⚠ ATTENTION

La coque du bateau risque d'être endommagée si le nombre de supports est insuffisant sur la remorque ou pendant le stockage.

La remorque doit être un peu lourde. Assurez-vous que le bateau est solidement fixé à la remorque, qu'il ne peut se déplacer dans aucune direction et que les supports latéraux fournissent un support uniforme pour le poids du bateau.

Avant de charger le bateau sur la remorque :

- Retirez tout poids inutile du bateau.
- Videz l'eau de cale.
- Ajustez les supports latéraux de la remorque pour que le plus de poids repose sur les supports de quille, et les supports latéraux n'offrent qu'un support latéral.
- Protégez le bateau en plaçant un rembourrage approprié entre les sangles d'arrimage et le bateau, si nécessaire.
- Consultez le manuel des moteurs pour prendre connaissance de toutes les instructions sur le remorquage.
- Vérifiez que les portes et les trappes sont bien fermées.
- Faites attention à tous les équipements et accessoires du bateau pendant le remorquage.
 - Assurez-vous de sécuriser tous les objets libres dans le bateau.
 - N'utilisez pas de capot, d'auvent, de couvre-tonneau ou autre couverture ou housse similaire sur le bateau pendant le remorquage.

Ces housses et couvertures peuvent se détacher à grande vitesse et endommager le bateau et constituer un danger pour la circulation.

Une housse ou une autre couverture battant au vent pendant le remorquage peut endommager la surface du bateau.

- Gardez les housses dans leurs compartiments de rangement dédiés pendant le remorquage, ou retirez-les complètement du bateau si nécessaire.

Entreposage du bateau

- Veillez à ce que la proue soit légèrement surélevée lors de l'entreposage afin de faciliter l'écoulement de l'eau éventuellement présente sur le pont.
- Assurez-vous que le bateau est stable et bien fixé. Le poids du bateau doit reposer sur la quille.
- Protégez à l'aide d'un rembourrage les zones de la coque et du pont qui sont soutenues.
- Laissez les moteurs en position abaissée.

6 Fonctionnement

Le propriétaire du bateau doit prendre en considération les réglementations locales et internationales concernant l'équipage, l'équipement et la maniabilité du bateau. Dans certains pays, un permis de naviguer ou une autorisation distincte est nécessaire pour piloter le bateau. Des réglementations spéciales peuvent également s'appliquer.

Assurez-vous que les prévisions de force du vent et des vagues n'excèdent pas la catégorie de conception du bateau et que l'équipage est capable de le manœuvrer dans ces conditions. Même si le bateau est conçu pour de telles conditions, elles peuvent néanmoins être très dangereuses. Seul un équipage compétent, en bonne forme physique et qualifié, utilisant un bateau bien entretenu, peut réagir de manière satisfaisante dans de telles conditions.

Si le bateau est équipé d'un canot de sauvetage, lisez attentivement son manuel d'utilisation. À bord, des équipements de sécurité appropriés doivent être disponibles en fonction du type du bateau et des conditions météorologiques. Cet équipement est obligatoire dans certains pays. L'équipage doit être familiarisé avec l'utilisation de tous les équipements de sécurité et les actions les plus importantes dans différentes situations d'urgence. Les écoles et clubs de voile organisent régulièrement des exercices de sauvetage.

L'équipement du bateau peut différer de l'équipement utilisé dans les schémas de ce manuel. Cela peut être dû à tout équipement optionnel choisi ou à des modifications apportées après la production de ce manuel. Dans de tels cas, contactez votre revendeur local pour obtenir des instructions et informations supplémentaires concernant le fonctionnement de l'équipement en question.

Entretenez toujours le bateau correctement et tenez compte de la détérioration inévitable résultant d'une utilisation intensive ou d'une mauvaise utilisation du bateau. Tout bateau, quelle que soit sa résistance, peut être gravement endommagé s'il n'est pas utilisé correctement. L'utilisation inappropriée de ce bateau, non compatible avec une navigation sécurisée, n'est pas autorisée. Il est toujours important d'ajuster le pilotage du bateau aux conditions de la mer et à votre propre expérience de navigation. Les pièces en enduit gélifié, en particulier les pièces colorées, doivent être polies et cirées environ tous les quatre mois pour éviter qu'elles ne se décolorent ou qu'elles ne présentent d'autres défauts visuels.

6.1 Dispositifs de manipulation

6.1.1 Console de pilotage

Les contrôleurs sont situés de manière à ce que le conducteur puisse les gérer facilement depuis la console de pilotage.

L'emplacement et le nombre d'appareils dépendent des équipements en option et des modèles de moteurs choisis. Consultez les manuels des appareils pour plus d'informations sur les appareils.



- (1) Traceurs de cartes
- (2) Propulseur d'étrave, volets de réglage de l'assiette et commande audio
- (3) Télécommande du moteur
- (4) Panneau d'interrupteurs de la console de pilotage
- (5) Affichage des informations du système
- (6) Clés de contact
- (7) Arrêt d'urgence
- (8) VHF

6.1.2 Panneau d'interrupteurs de la console de pilotage

Vous pouvez voir ici les détails du panneau d'interrupteurs de la console de pilotage.

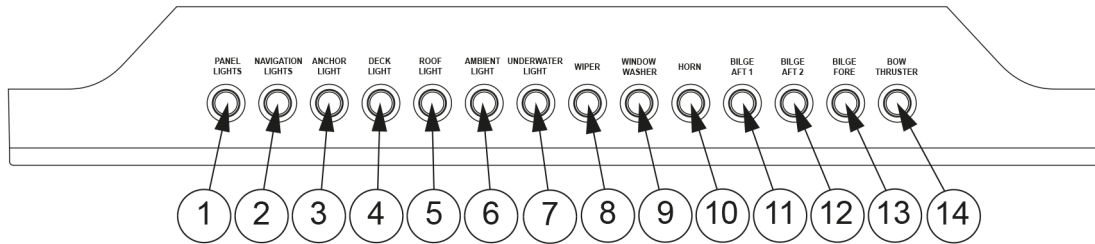

- (1) Panneaux lumineux
- (2) Feux de navigation
- (3) Lumières d'ancre
- (4) Lumières de pont
- (5) Lumières de toit
- (6) Lumière ambiante
- (7) Lumière sous-marine
- (8) Essuie-glace
- (9) Lave-vitres
- (10) Klaxon
- (11) Cale arrière 1
- (12) Cale arrière 2
- (13) Cale avant
- (14) Propulseur d'étrave

6.1.3 Essuie-glaces

Les essuie-glaces du bateau sont contrôlés par les interrupteurs de la console de pilotage du bateau.

Un interrupteur pour le lave-glace est installé à côté de l'interrupteur pour les essuie-glaces.

Le réservoir de liquide lave-glace est situé sous le siège du conducteur.

6.1.4 Système de direction

Le système de direction est l'un des systèmes les plus importants pour la sécurité nautique.

Les bateaux sont équipés d'un système de direction hydraulique avec en alternative, un système de direction assistée et un système de direction non assistée. Veuillez consulter les manuels complémentaires fournis par le fabricant du moteur hors-bord et du système de direction inclus dans la documentation fournie avec le bateau.

Le système de direction non assistée se compose d'un volant, d'une pompe de barre, d'un flexible hydraulique et d'un vérin de direction hydraulique.

Le système de direction assistée se compose d'une pompe de direction pour faciliter la maniabilité du navire.

6.1.4.1 Contrôle et remplissage d'huile

Un gouvernail efficace et en bon état de fonctionnement est primordial pour la sécurité du bateau.

- Vérifiez le niveau d'huile dans la pompe avant de lancer.
- Pour obtenir des instructions détaillées et les recommandations en matière d'huile pour le système de direction, consultez la documentation du fabricant.

6.1.4.2 Entretenir la direction

Pour l'entretien régulier des composants du système de direction, veuillez consulter le manuel du fournisseur.

Si vous rencontrez des problèmes au-delà des besoins d'entretien régulier, veuillez contacter immédiatement votre revendeur de bateaux pour planifier une intervention.

6.1.5 Levier d'accélérateur

L'accélération et le changement de vitesse du moteur sont contrôlés par le levier d'accélérateur électronique. Pour démarrer le moteur, le levier doit être au point mort. Le levier d'accélérateur est utilisé pour contrôler le régime du moteur, ce qui affecte la vitesse du bateau.

Déplacer le levier vers l'avant met le moteur en marche avant, tandis que déplacer le levier vers l'arrière met le moteur en marche arrière. Déplacer progressivement le levier dans un sens ou dans l'autre augmente la vitesse du bateau dans la direction correspondante.

Pour obtenir des directives détaillées sur la navigation en toute sécurité et l'entretien des composants, veuillez consulter la documentation fournie à propos du moteur hors-bord. Si vous rencontrez des problèmes au-delà des besoins d'entretien régulier, ou si des défaillances notables se produisent, veuillez contacter immédiatement votre revendeur de bateaux pour planifier une intervention.

⚠ AVERTISSEMENT

Vérifiez toujours que personne ne se trouve à proximité de l'hélice lorsque vous démarrez le moteur ou enclenchez l'hélice ! Prenez connaissance des informations fournies sur les étiquettes d'avertissement apposées sur la barre.

6.1.5.1 Réglage de l'assiette et inclinaison

Le moteur peut être relevé ou abaissé à l'aide des commandes de réglage de l'assiette situées dans le levier d'accélérateur.

Il est nécessaire de relever et d'abaisser le moteur lors du remorquage ou de la mise à l'eau du bateau. L'ajustement de l'angle de réglage de l'assiette du moteur permet également d'optimiser l'angle de marche du bateau afin d'obtenir des performances optimales ou un rendement énergétique optimal.

Lorsque vous relevez complètement le(s) moteur(s), veillez à ce qu'ils soient orientés droit vers l'arrière et qu'aucun équipement en option, comme des strapontins ou des portes de pont arrière ne se trouve dans leur trajectoire.

Consultez les manuels du fournisseur pour connaître les instructions détaillées d'utilisation, d'entretien et de garantie.

⚠ AVERTISSEMENT

Relever les moteurs hors de l'eau sans faire attention aux équipements voisins, comme les portes du pont arrière, les strapontins ou l'arceau de ski nautique, peut endommager les moteurs.

6.1.6 Démarrer le moteur

Consultez le manuel du fabricant du moteur pour obtenir des informations sur le moteur.

1. Mettez le levier du moteur au point mort.
2. Mettez le contact et vérifiez le niveau de carburant.
3. Démarrez le moteur en tournant la clé de contact.
4. Vérifiez que les jauges de pression d'huile et le voltmètre affichent des valeurs normales.
5. Faites tourner le moteur à sa température de fonctionnement au ralenti. Ne faites jamais tourner un moteur froid.

⚠ DANGER

Risque d'intoxication au monoxyde de carbone.

Soyez conscient des risques liés aux gaz d'échappement du moteur. Par exemple, dans des conditions de turbulence ou de vent désavantageuses, les gaz d'échappement peuvent pénétrer dans le bateau. Si cela se produit, évitez de faire tourner les moteurs au ralenti. Si ces problèmes surviennent, n'ouvrez pas les trappes et les ventilateurs, car cela peut aggraver les problèmes. Au lieu de cela, vous pouvez essayer de résoudre les problèmes en modifiant la vitesse du bateau ou la répartition du poids.

⚠ AVERTISSEMENT

Ne montez jamais sur l'échelle de bain lorsque le moteur tourne. Arrêtez le moteur pendant que la direction et l'hélice sont inspectées.

⚠ AVERTISSEMENT

Ne pilotez pas ce bateau avec un moteur dont la puissance nominale est supérieure à celle recommandée par le fabricant.

6.1.7 Pilotage par manette

Il est possible d'équiper votre bateau d'un système de pilotage par manette (JPO). Ce système vous permet de contrôler le bateau intuitivement à faible vitesse à l'aide de la manette située au poste de barre.

Le pilotage du bateau à l'aide de la manette est particulièrement adapté aux manœuvres dans des espaces restreints et lors de l'accostage. Le système de pilotage par manette est prêt à l'emploi lorsque les leviers de commande à distance du moteur sont tous deux en position neutre et que le témoin lumineux autour de la manette passe au vert.

La manette permet de contrôler trois axes : avant et arrière, bâbord et tribord, et rotation, ou n'importe quelle combinaison de ces axes. En déplaçant la manette vers tribord, le bateau se déplace latéralement vers tribord. En faisant pivoter la manette, le bateau tourne sur lui-même autour de son centre. La manette est proportionnelle, c'est-à-dire que plus elle est éloignée du centre, plus la poussée appliquée dans cette direction est importante.

Le système de pilotage par manette comporte également des modes de pilote automatique comme Skyhook, cap automatique et itinéraire (séquençage des points de cheminement).

Veillez lire attentivement le manuel de l'utilisateur du fabricant avant d'utiliser les fonctions du système de pilotage par manette.

⚠ ATTENTION

Des facteurs tels que le vent, les conditions de l'eau, la tension de la batterie du propulseur (si le bateau en est équipé) et la charge du bateau peuvent dégrader la précision et la réponse du système de pilotage par manette.

⚠ AVERTISSEMENT

Évitez des blessures graves, voire la mort.

Même lorsque les fonctions de pilote automatique du système de pilotage par manette sont activées, l'opérateur doit toujours rester à la barre. Les fonctions de pilotage automatique du système de pilotage par manette ne réagissent pas aux dangers, aux obstacles ou aux nageurs se trouvant à proximité du bateau.

⚠ DANGER

Avant d'activer les fonctions de pilote automatique comme Skyhook, cap automatique ou itinéraire, vérifiez que personne ne se trouve dans l'eau et demandez aux passagers de ne pas aller dans l'eau. Arrêtez immédiatement les moteurs dès lors qu'une personne se trouve dans l'eau à proximité du bateau.

6.2 Siège pivotant - Sièges conducteur et passager

Les sièges conducteur et passager sont actionnés à l'aide des poignées de verrouillage.

⚠ DANGER

Les poignées de verrouillage doivent être en position verrouillée avant que la vitesse du bateau ne dépasse 5 nœuds.

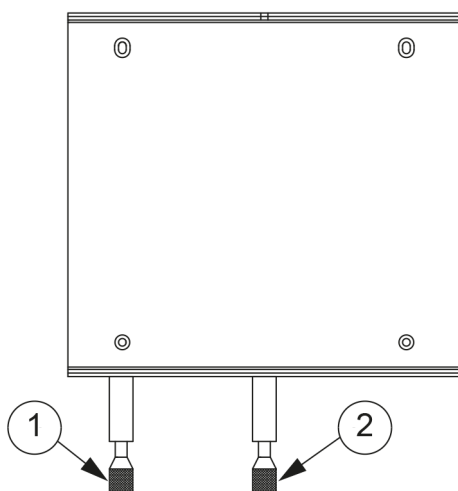

- (1) Poignée rotative de verrouillage
- (2) Poignée mobile de verrouillage

- Pour la fonction rotative, poussez la poignée de verrouillage vers le bas pour déverrouiller le verrou.
Cela vous permet de faire pivoter le siège sur la tige.
- Pour la fonction mobile, soulevez la poignée de verrouillage vers le haut pour déverrouiller le verrou.
Cela vous permet de déplacer le siège de l'arrière vers l'avant.

6.3 Inspection du bateau

Pour des raisons de sécurité, les inspections énumérées ci-dessous doivent être effectuées avant et après une sortie en mer.

6.3.1 Liste de contrôle : Inspection régulière avant de quitter le port

Sécurité

Vérifiez que :

- Toutes les personnes à bord ont un gilet de sauvetage.
- La force du vent et des vagues n'excède pas la catégorie de conception du bateau.
- Le cordon d'arrêt d'urgence est attaché au pilote.
- Un ou plusieurs extincteurs sont à bord et que leur date d'approbation / inspection n'a pas expiré.
- Les cordages nécessaires et l'ancre sont à bord.

Évacuation et étanchéité

Vérifiez que :

- Il n'y a pas d'eau dans la cale.
- Toutes les pompes de cale sont en bon état de fonctionnement.
- La cale ne présente aucun signe de fuite de carburant ou d'huile.
- Toutes les trappes du pont sont bien fermées.

Électricité et moteur

Vérifiez que :

- Tous les fusibles sont intacts.
- Les interrupteurs principaux sont activés.
- Les batteries ont suffisamment de puissance.
- Le moteur fonctionne correctement.
- L'eau de refroidissement du moteur circule correctement.
- Le niveau de carburant est suffisant.

AVERTISSEMENT

La capacité de réservoir spécifiée n'est pas nécessairement totalement disponible, en fonction de l'assiette et de la charge à bord. Le réservoir doit toujours être rempli à au moins 20 %.

6.3.2 Liste de contrôle : Après avoir utilisé le bateau

Vérifiez que :

- Les interrupteurs principaux sont désactivés.
- La vanne de refoulement du réservoir septique est fermée.
- Il n'y a pas d'eau dans la cale.
- Les pompes de cale sont en bon état de fonctionnement.
- L'évacuation du pont fonctionne correctement et toutes les vannes d'évacuation sont ouvertes.
- Toutes les trappes de pont, toiles de toit et portes sont bien fermées.

6.4 Manipulation du bateau

6.4.1 Liste de contrôle : Manipulation du bateau avant de quitter le port

Pour une navigation en toute sécurité quelles que soient les conditions météorologiques, un équipement de signalisation sonore conforme à la réglementation (COLREG, 1972) doit être transporté à bord. Assurez-vous que l'équipement de signalisation sonore du bateau est conforme à ces réglementations.

⚠ ATTENTION

Selon les réglementations nationales de certains pays, il est obligatoire de porter un gilet de sauvetage à tout moment.

Avant de quitter le port, procédez aux vérifications suivantes :

- Vérifiez que le bateau et son équipement sont en bon état de navigabilité.
- Écoutez toujours les prévisions météorologiques à long terme lorsque vous planifiez une longue sortie.
- Vérifiez toujours qu'il y a suffisamment de carburant et d'eau douce dans les réservoirs.
- Vérifiez que tous les articles à bord sont correctement rangés et correctement sécurisés pour gérer les conditions de mer agitée et de vent.
- Assurez-vous que l'échelle de bain est soulevée hors de l'eau avant de partir.
- Assurez-vous que la direction est correctement positionnée avant de démarrer.
- Toutes les personnes à bord doivent porter un gilet de sauvetage approprié lorsqu'elles sont sur le pont.

6.4.2 Quitter la jetée

Avant de larguer les amarres, réfléchissez à la meilleure façon de quitter la jetée.

- Vérifiez la direction du vent.
- À l'aide d'un propulseur d'étrave, sortez la proue puis enclenchez l'hélice.

- Si le bateau est équipé de deux moteurs, éloignez-vous de la jetée en mettant en marche le moteur le plus proche de la jetée à l'arrière au ralenti et l'autre moteur devant au ralenti.
- Le bateau sortira de la jetée par l'arrière. Comme la proue se déplacera contre la jetée, éloignez-vous correctement.

Avec un seul moteur, cela peut être un peu plus difficile, surtout si le vent pousse le bateau fermement contre la jetée. Vous devez alors utiliser un ressort pour dégager la poupe.

- Repoussez fermement la proue de la jetée.
- Prenez une ligne de l'étrave autour d'une bitte d'amarrage ou d'un taquet de sorte qu'il puisse être facilement lâché.
- Enclenchez la vitesse de ralenti devant et tournez le gouvernail de sorte que la poupe glisse hors de la jetée.
- Lorsque le bateau a atteint une position où il peut être inversé en toute sécurité, relâchez et récupérez la ligne, centrez rapidement le gouvernail et enclenchez la marche arrière.

⚠ ATTENTION

Rassemblez tous les amarres et pare-battages pendant que vous êtes encore dans des eaux abritées. Une corde autour de l'hélice peut endommager un bateau.

6.4.3 Conduire le bateau

Sortir en bateau à moteur implique une responsabilité non seulement envers les personnes à bord, mais aussi envers les autres que nous rencontrons sur l'eau. Faire preuve de considération pour les autres rend la navigation de plaisance confortable. Tout le monde a le même droit d'être en mer, quel que soit le type de bateau qu'il utilise.

Les lois physiques qui s'appliquent à un bateau sont assez différentes de, par exemple, celles qui ont un effet sur une voiture, tout comme les possibilités de le contrôler.

Vous pouvez influencer le comportement d'un bateau et le niveau de confort à bord principalement en adaptant la vitesse aux conditions de mer dominantes et par l'utilisation intelligente des volets de réglage de l'assiette. Un bateau qui déjauge montre presque à niveau de l'eau à vitesse maximale. Au fur et à mesure que la vitesse du bateau diminue, l'angle d'assiette augmente et la proue s'élève légèrement. Ceci est normal et est une condition préalable à de bonnes performances.

6.4.3.1 Arrêt d'urgence

Si le bateau est équipé d'un arrêt d'urgence, attachez-vous à son cordon immédiatement après avoir détaché les amarres. Pour des instructions plus détaillées, consultez le manuel du moteur.

Il est très important que le bateau s'arrête si, pour une raison quelconque, vous tombez par-dessus bord ou si vous trébuchez à bord, en particulier si vous êtes seul. Cependant, n'oubliez pas de détacher la longe de votre poignet avant les opérations d'accostage ou d'échouage pour éviter que le moteur ne s'arrête involontairement.

Une activation involontaire de l'arrêt d'urgence pendant le fonctionnement normal peut se produire et entraîner des situations dangereuses, notamment :

- Perte soudaine du mouvement vers l'avant : les passagers, en particulier ceux qui sont assis à l'avant, peuvent être projetés vers l'avant de manière inattendue. Dans les cas graves, des personnes pourraient être éjectées par-dessus bord et être blessées par l'embase ou l'hélice.
- Perte de puissance et de contrôle de la direction : cette situation peut être critique dans les conditions difficiles telles qu'une mer agitée, des courants forts ou des vents violents.
- Réduction de la manœuvrabilité lors de l'accostage : un arrêt inattendu du moteur risque d'entraîner une perte de contrôle à l'approche des quais ou d'autres navires.

L'arrêt d'urgence est conçu de manière à stopper immédiatement le moteur si le cordon est tiré avec suffisamment de force pour se détacher de l'interrupteur. Cette fonction permet d'éviter les accidents si l'opérateur tombe à l'eau ou perd le contrôle du bateau.

Pour réinitialiser l'arrêt d'urgence, passez la boucle à l'extrémité du cordon autour de l'arrêt d'urgence et repoussez l'arrêt d'urgence vers le haut. L'arrêt d'urgence peut également être réinitialisé sans le cordon en repoussant l'arrêt d'urgence vers le haut si la situation l'exige.

Si votre bateau est équipé d'un modèle d'arrêt d'urgence qui ne peut pas être réinitialisé sans le cordon, vous devez conserver un cordon de rechange à bord. Conservez le cordon de rechange près de la console de direction pour assurer un accès rapide. Si votre bateau n'est pas livré avec un cordon de rechange, demandez-en un à votre revendeur.

Informez toujours les passagers sur le fonctionnement du système d'urgence avant le départ.

6.4.3.2 Conduire à grande vitesse

Bien que les bateaux aient satisfait aux exigences CE pour les tests d'embarquée à pleine vitesse, Axopar Boats ne recommande pas de prendre des virages serrés à grande vitesse. En dépassant une certaine limite de vitesse, toute construction de coque peut perdre son adhérence. Cela pourrait entraîner la projection des passagers hors du bateau, en particulier dans le cas d'une configuration avec un seul moteur.

- N'utilisez pas le bateau s'il est équipé d'un moteur d'une puissance supérieure à celle indiquée sur la plaque signalétique.
- Ne pilotez pas le bateau à grande vitesse si l'angle d'inclinaison du moteur est négatif (proue vers le bas).
- Ne conduisez pas à pleine vitesse sur des voies navigables encombrées ou si la visibilité est limitée en raison des conditions météorologiques ou des vagues.
- Réduisez votre vitesse et votre sillage par courtoisie, mais aussi pour votre sécurité et celle des autres.
- Respectez les limites de vitesse et les interdictions associées à la houle.
- Suivez les règles de navigation et les exigences de la COLREG (Convention sur le Règlement international pour la prévention des collisions en mer).
- Assurez-vous toujours de disposer de l'espace nécessaire pour éviter les collisions, vous arrêter et pour les manœuvres d'évitement.
- Utilisez toujours un arrêt d'urgence s'il est disponible.
- Réduisez la vitesse en haute mer pour plus de confort et de sécurité.
- Apprenez le potentiel de vitesse du bateau. Utilisez ces connaissances pour une croisière économique et sûre.
- Évitez d'utiliser une vitesse élevée avec de grands mouvements de gouvernail en marche arrière, car cela exerce une grande pression sur le gouvernail et le mécanisme de direction.

- Évitez les manœuvres de direction brusques à grande vitesse.
- Évitez de rester dans la zone de proue lorsque vous conduisez à grande vitesse.

Évitez les changements brusques de direction à grande vitesse. Laissez le bateau s'arrêter et le moteur ralentir avant de passer de la marche avant à la marche arrière. À défaut, une pression excessive est exercée sur le moteur, ce qui peut entraîner l'arrêt du moteur. Dans le pire des cas, de l'eau de mer peut s'infiltrer dans le moteur.

Une hélice pas à droite tourne dans le sens des aiguilles d'une montre et une hélice pas à gauche dans le sens inverse des aiguilles d'une montre, vue de la poupe. La rotation de l'hélice est essentielle pour diriger le bateau. L'hélice droite pousse la poupe du bateau vers tribord lorsque le moteur est en marche avant et vers bâbord lorsqu'il est en marche arrière. Le sens de rotation de l'hélice a un impact majeur sur le rayon de braquage. Une hélice à main droite donne un rayon de giration plus petit à bâbord qu'à tribord. C'est ce que l'on appelle « l'effet de roue à aubes de l'hélice ».

Les hélices du bateau ont une puissance de propulsion considérable qui fournit une accélération puissante. Tenez-en compte pour éviter des situations dangereuses qui en découlent.

⚠ DANGER

Une hélice tournante met en péril la vie d'un nageur ou d'une personne tombée par-dessus bord.

Utilisez l'arrêt d'urgence et coupez le moteur lorsque quelqu'un monte à bord.

6.4.3.3 Conduire dans une mer agitée

Ne sortez jamais dans une mer agitée, si vous n'êtes pas sûr que le bateau et les personnes à bord puissent faire face. Suivez ces règles simples.

- Soyez bien préparé.
- N'oubliez pas de sécuriser l'équipement.
- Ayez toujours une ancre flottante et d'autres équipements d'urgence facilement accessibles.
- Évitez les déferlantes qui peuvent apparaître près des terres et au-dessus des bas-fonds.
- En cas de vagues importantes, réduisez toujours la vitesse pour garantir la sécurité des personnes à bord.
- Utilisez le volet de réglage de l'assiette pour réduire la proue afin de réduire le claquement de la coque dans une mer de tête.

Dans une mer debout

- Ajustez la vitesse en fonction de la taille des vagues.
- Ajustez l'angle d'assiette à la taille des vagues. Évitez de prendre la mer de travers.

Dans une mer à vagues régulières

N'oubliez pas de garder la proue haute dans une mer à vagues régulières. Évitez de vous écraser dans les vagues, maintenez une faible vitesse. Si nécessaire, déployez l'ancre flottante pour réduire la vitesse.

Les bateaux qui déjaugent peuvent être particulièrement exposés dans les mers à vagues régulières agitées. La poupe du bateau se lève et le gouvernail ne répond pas, le bateau amorçe alors que la proue s'enfonçe dans la mer.

6.4.3.4 Manœuvrer dans des canaux étroits

Lorsque vous manœuvrez le bateau dans des canaux étroits, le régime moteur doit être maintenu le plus bas possible afin que les manœuvres soient calmes et régulières.

Dans des conditions de vent et de courant difficiles, il peut être nécessaire d'augmenter le régime moteur afin d'exploiter pleinement la puissance du moteur. Dans ces conditions, il est important que les manœuvres soient effectuées rapidement et précisément pour éviter que le bateau ne dérive dans des eaux troubles par exemple.

Une bonne règle avant d'entamer une manœuvre dans des conditions difficiles, est de réfléchir aux différentes situations qui pourraient survenir. Faites attention au vent et aux conditions actuelles et décidez à l'avance de la manœuvre que vous allez effectuer. Il est également important d'informer les membres de l'équipage de ce qu'ils doivent faire dans différentes situations.

Gardez toujours à l'esprit que la stabilité du bateau peut être réduite lors du remorquage.

⚠ ATTENTION

Même une moulure antidérapante peut être glissante lorsque le pont est mouillé.

6.4.4 Visibilité depuis le poste de pilotage

Le Règlement international pour la prévention des collisions en mer (COLREG) exige qu'une vigie appropriée soit maintenue en tout temps, et la règle du *droit de passage* doit être observée.

Les facteurs suivants peuvent, entre autres, réduire considérablement la visibilité :

- Angle de vitesse d'assiette
- Angle de volet de réglage de l'assiette
- Charge et positionnement de la charge
- Vitesse
- Accélération rapide
- Passage de la vitesse de déplacement à planeur
- Conditions de mer
- Pluie et orages
- Nuit et brouillard
- Éclairage intérieur en cours dans l'obscurité
- Position des rideaux
- Personnes et équipements bloquant la vue du barreur.

Si le bateau est conduit à des vitesses inférieures au seuil de déjaugage, la visibilité de l'opérateur peut être obstruée par l'étrave. L'utilisation des volets de réglage et de l'assiette du moteur peut permettre d'abaisser l'étrave.

⚠ AVERTISSEMENT

La visibilité depuis la position assise est limitée. Maintenez la vigie et contrôlez l'assiette du bateau si nécessaire.

⚠ AVERTISSEMENT

N'effectuez que de petits ajustements de la position des volets à la fois. Maintenir enfoncé le bouton de volets de réglage de l'assiette pendant une durée quelconque peut entraîner une perte partielle de contrôle du bateau.

⚠ AVERTISSEMENT

La visibilité depuis la position assise au poste de barre est limitée. Évitez les blessures graves, voire la mort, en cas de collision. La position debout peut être nécessaire pour maintenir la surveillance, comme l'exige le code de navigation.

6.4.5 Utilisation des volets de réglage de l'assiette

Un bateau n'a pas besoin de volets de réglage de l'assiette pour monter sur l'eau ou pour donner de bonnes performances. Cependant, les volets de réglage de l'assiette sont une aide très utile lorsqu'ils sont utilisés correctement.

Il existe deux situations en particulier dans lesquelles les volets de réglage de l'assiette doivent être utilisés :

- Lorsqu'il est souhaitable d'ajuster la proue en cas de mer montante et à des vitesses comprises entre le déjaugage et la vitesse de croisière.
- Lorsque vous avancez par fort vent de travers.

Un bateau qui déjauge s'incline toujours face à un fort vent latéral. Cela réduit les qualités de tenue en mer du bateau, c'est pourquoi l'inclinaison d'un côté doit être éliminée dans la mesure du possible. L'abaissement du volet de réglage de l'assiette du côté au vent ramène le bateau en assiette normale.

Pour équilibrer la proue, les deux volets de réglage de l'assiette sont utilisés en parallèle. Commencez par rentrer complètement les deux volets de réglage de l'assiette, puis abaissez-les tous les deux petit à petit, afin de garder un contrôle total sur la façon dont le bateau est impacté. Lorsque vous roulez avec une mer à vagues régulières, les deux volets de réglage de l'assiette doivent toujours être complètement relevés. La raison en est que les bateaux ont tendance à « plonger » dans une mer à vagues régulières, ce qui peut entraîner un ralentissement incontrôlable. Par conséquent, vous devez faire fonctionner le bateau avec un angle d'étrave élevé dans une mer à vagues régulières.

6.5 Empêcher les chutes par-dessus bord

Les ponts de travail du bateau sont des zones où les personnes peuvent se déplacer lorsque le bateau est manœuvré.

Cette zone du pont de travail est représentée en gris sur le schéma.

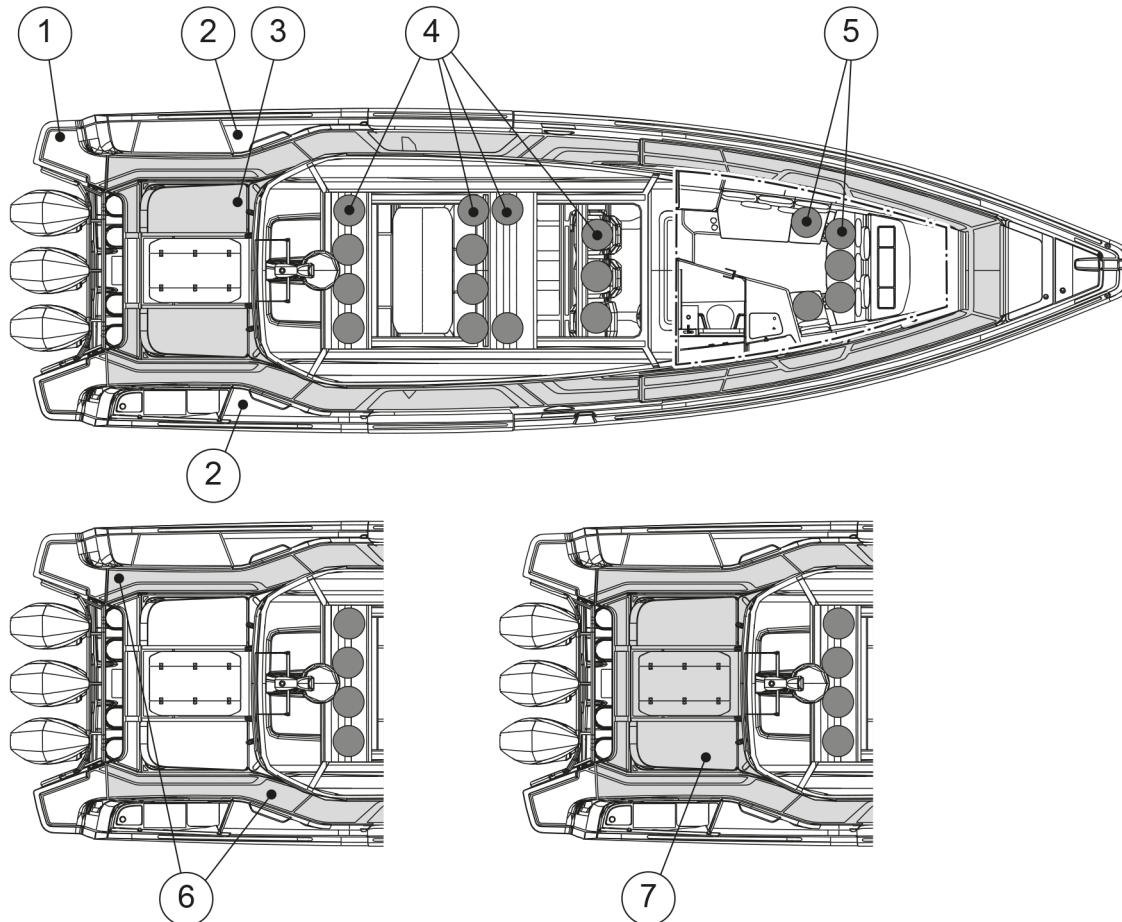

- (1) Échelle de bain
- (2) Points d'accrochage
- (3) Zone de pont de travail (options de pont arrière ouvert et de banquette de pont arrière)
- (4) Sièges
- (5) Sièges dans la cabine avant
- (6) Pont de travail (option de cabine de pont arrière)
- (7) Pont de travail (option de sofa en U et table)

Le bateau est équipé de rails et d'un haut pavois, à l'exception de la zone arrière ouverte. Si vous devez intervenir sur le pont arrière par mauvais temps, attachez le harnais de votre gilet de sauvetage aux points d'accrochage situés dans les coins arrière.

Il n'est pas recommandé de se déplacer sur la partie arrière du pont arrière et sur le pont avant pendant que le bateau navigue.

Si le bateau est équipé de portes de pont arrière, gardez-les fermées pendant la navigation.

Si une personne est tombée à l'eau, le moyen le plus simple de le remonter à bord est d'utiliser l'échelle de bain. L'échelle peut également être abaissée depuis l'eau.

Restez sur le pont

⚠ AVERTISSEMENT

Il n'est pas recommandé de rester à l'avant du bateau lorsque la vitesse dépasse 30 nœuds.

⚠ DANGER

Une hélice tournante met en péril la vie d'un nageur ou d'une personne tombée par-dessus bord.

- Utilisez l'arrêt d'urgence.
- Coupez le moteur lorsque quelqu'un monte à bord.



Si les coussins des bains de soleil ou la table sont installés sur le pont avant, respectez la vitesse maximale de 15 nœuds pour éviter que les coussins ou la table ne se détachent à grande vitesse ou en cas de fortes vagues.

6.6 Ancrage, accostage et amarrage

6.6.1 Points de fixation

Les points de fixation (ou taquets) sont situés à la poupe, au milieu et à la proue.

- Lors de l'ancrage ou du remorquage, la force avant est de 51,8 kN.
- Lors de l'amarrage, la force avant est de 42,3 kN.
- Lors de l'amarrage, la force arrière est de 36,1 kN.

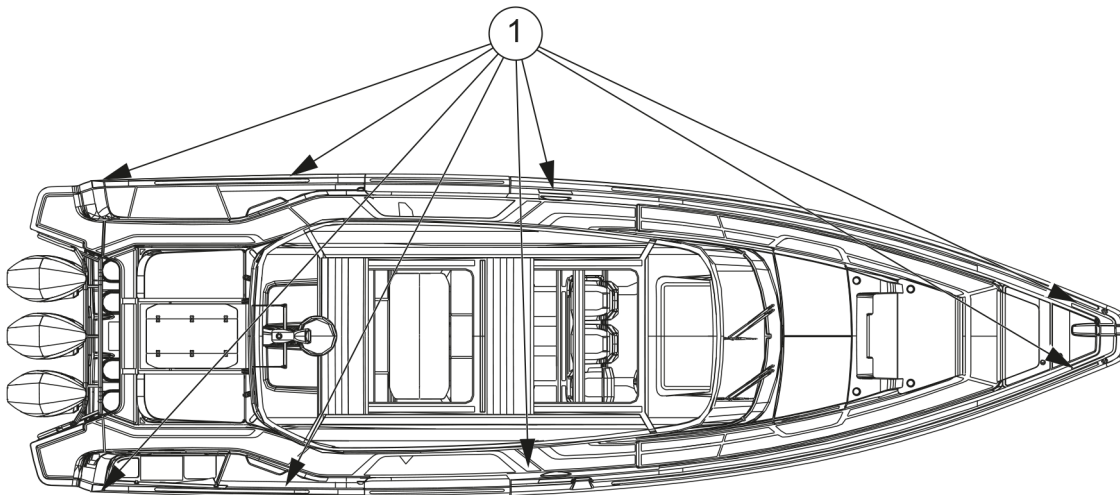

(1) Points de fixation

⚠ ATTENTION

La résistance à la rupture des suspentes ne doit généralement pas dépasser 80 % de la résistance à la rupture des points de fixation.

6.6.2 Accostage

Informez toujours votre équipage de la façon dont vous prévoyez d'accoster. Les pare-chocs et au moins une ligne d'amarrage à l'avant et à l'arrière doivent être en place avant de s'approcher de la jetée.

Il est toujours plus facile d'accoster contre le vent. Essayez de tenir la proue exactement face au vent et de maintenir une vitesse suffisante pour que le bateau réponde au gouvernail. Si l'étrave est soufflée dans une direction, reculez et répétez la manœuvre. Amenez la proue à la jetée et assurez-vous d'avoir une ligne à terre rapidement.

L'accostage avec un vent latéral est un peu plus difficile. Ne vous dirigez pas parallèlement à la jetée en laissant le bateau souffler car il y a toujours un risque que la proue soit projetée vers d'autres bateaux ou la jetée. Essayez plutôt de manœuvrer le bateau de manière à ce que le vent vienne directement de l'arrière. Ensuite, le bateau peut être manœuvré droit devant puisque le vent aide à maintenir le bateau sur une ligne droite. Il est bon d'avoir quelqu'un sur le pont avant qui puisse descendre à terre et tourner rapidement la proue dans la direction souhaitée après l'arrêt complet du bateau.

Essayez de toujours éviter les mouvements brusques de l'accélérateur, car la vitesse de ralenti en avant et en arrière est généralement adéquate. Des mouvements brusques de l'accélérateur peuvent entraîner des manœuvres de panique.

⚠ ATTENTION

La résistance à la traction des lignes ou des chaînes ne doit normalement pas dépasser la résistance du point de fixation en question.

6.6.3 Liste de contrôle : Avant l'ancrage

1. Consultez la carte pour voir si l'ancrage est autorisé dans la zone.
2. Écoutez les prévisions météorologiques de la région et notez les conditions de vent prévues.
3. Allumez le sondeur.
4. Étudiez les conditions du fond marin et assurez-vous qu'il y a un bon terrain de maintien.
5. Vérifiez que la chaîne de sécurité a été libérée de l'ancre.
6. Attendez d'avoir atteint le point d'ancrage prévu avant d'abaisser l'ancre.
7. Laissez sortir la ligne d'ancrage égale au moins à trois fois la profondeur de l'eau.
8. Mettez le moteur en marche arrière pour vérifier que l'ancre a bien pris (uniquement en cas d'ancrage à l'avant).
9. Notez votre position sur le GPS. Vérifiez régulièrement que le bateau ne s'est pas déplacé de sa position.
10. Réglez le sondeur sur « Anchor Watch ».

⚠ AVERTISSEMENT

Fixez toujours l'ancre de manière à ce qu'elle soit solidement fixée au bateau. Une ancre qui tombe en cours de route peut causer de graves dommages au bateau et un danger mortel pour l'équipage.

6.6.4 Remorquage et amarrage

⚠ ATTENTION

Lorsque vous remorquez un autre bateau ou que vous êtes remorqué, conduisez toujours lentement. Si le bateau que vous remorquez est du type coque à déplacement, ne dépassez jamais sa vitesse de coque.

- Attachez toujours le câble de remorquage de façon à ce qu'il puisse être détaché sous la charge. Il est de la responsabilité du propriétaire et des utilisateurs de s'assurer que les lignes d'amarrage, les lignes de remorquage, les chaînes d'ancre, les lignes d'ancrage et les ancres conviennent à l'usage prévu du navire.
- N'oubliez jamais que la stabilité du bateau peut diminuer lors du remorquage.

7 Entretien

7.1 Nettoyage et entretien de la surface en enduit gélifié

La surface en enduit gélifié du bateau est soumise à des conditions environnementales qui peuvent, dans certaines circonstances, conduire à une détérioration de la surface. Au fil du temps, ces facteurs externes tels que l'eau salée, l'exposition élevée aux UV et les variations de température peuvent avoir un effet sur la surface en enduit gélifié.

Généralement, l'enduit gélifié doit durer trois ans sans présenter d'importants signes de jaunissement, de farinage ou d'autre détérioration dans des conditions normales.

REMARQUE

Nettoyez et entretenez régulièrement toutes les surfaces en enduit gélifié du bateau.

Si le nettoyage et l'entretien réguliers sont négligés, ou si le bateau est exposé à certaines conditions environnementales là où il est amarré, une détérioration de la finition de la surface, comme la décoloration, l'altération de la couleur et l'apparition de fragments, peut devenir visible au fil du temps.

- Lavez et nettoyez le bateau après chaque sortie, et une fois par semaine s'il est stocké à l'extérieur, à découvert.
- Cirez le bateau deux fois par an s'il est utilisé toute l'année, sinon une fois par an.
- Inspectez la surface en enduit gélifié chaque année pour détecter des signes de détérioration, tels qu'une surface fragile ou une modification de la tonalité des couleurs.
- Le polissage ou le lustrage permettent d'éliminer les petites rayures ou décolorations.
- Des rayures, une décoloration ou une oxydation plus importantes peuvent nécessiter de procéder à un ponçage humide de la surface, puis de lustrer, polir et cirez la surface.

Il est recommandé de confier le ponçage humide à votre Axopar concessionnaire ou à un professionnel qualifié.

- Lorsque le bateau n'est pas utilisé, gardez la surface en enduit gélifié à l'abri du soleil ou couvrez le bateau avec une bâche en toile.

N'utilisez pas de plastique ou d'autres matériaux non poreux, qui peuvent emprisonner l'humidité entre la housse et la surface.

Lavage

REMARQUE

Utilisez un produit de nettoyage spécialement conçu pour les bateaux. N'utilisez pas de produits de nettoyage ménagers, de chlore, d'acides ou autres produits similaires, qui pourraient endommager la surface du bateau en raison de leur pH inadapté.

Lavez le bateau après chaque sortie en utilisant un produit de nettoyage doux. Diluez le produit de nettoyage avec de l'eau douce en suivant les instructions indiquées sur l'étiquette du produit.

1. Rincez le pont et la coque à l'eau douce pour éliminer la saleté non tenace.
2. Lavez les surfaces avec le produit de nettoyage dilué et une brosse à poils doux.
3. Rincez à l'eau douce.

Cirage

Le cirage de la surface en enduit gélifié redonne de la brillance et protège la finition. Utilisez uniquement la cire recommandée pour l'enduit gélifié et respectez attentivement les instructions.

La cire peut être appliquée à la main avec un chiffon propre ou à l'aide d'une cireuse à mouvement orbital.

REMARQUE

Si vous utilisez une cireuse, ne dépassez pas la vitesse de 1 200 tr/min. Une vitesse plus élevée risque de brûler l'enduit gélifié.

REMARQUE

Ne cirez pas une surface en enduit gélifié en plein soleil.

1. Appliquez la cire et attendez quelques minutes jusqu'à ce que la cire paraisse sèche.
2. Lustrez la cire à la main avec un chiffon propre, ou à l'aide d'une cireuse.
Lustrez en faisant des mouvements circulaires jusqu'à ce que la surface soit propre et brillante.
3. Pour terminer, essuyez les éventuels résidus de cire avec un chiffon propre.

Polissage et lustrage

Le polissage et le lustrage du bateau permettent de réparer les petites rayures ou décolorations. Si la surface présente une décoloration ou une oxydation importante, il est conseillé de procéder à un ponçage humide avant le polissage et le lustrage.

- Les produits de polissage éliminent les petites rayures et décolorations.
- Les produits de lustrage contiennent un abrasif et éliminent les rayures ou une oxydation plus profondes.
Des produits de lustrage peuvent être utilisés, par exemple, pour éliminer les rayures sur la coque causées par les pare-battages.
- Après avoir utilisé le produit de lustrage, utilisez un produit de polissage pour obtenir la meilleure finition possible.
- Respectez attentivement les instructions du produit.

Les produits de polissage et de lustrage peuvent être appliqués à la main à l'aide d'un chiffon propre, ou avec une cireuse à mouvement orbital équipée d'un tampon de polissage.

REMARQUE

Si vous utilisez une cireuse, ne dépassez pas la vitesse de 1 200 tr/min. Une vitesse plus élevée risque de brûler l'enduit gélifié.

REMARQUE

Ne polissez pas ou ne lustrez pas une surface en enduit gélifié en plein soleil.

1. Appliquez un produit de polissage ou de lustrage sur la surface et attendez quelques minutes jusqu'à ce que la surface semble sèche.
2. Polissez ou lustrez le produit à la main à l'aide d'un chiffon propre, ou à l'aide d'une cireuse équipée d'un tampon de polissage.
Lustrez en faisant des mouvements circulaires jusqu'à ce que la surface soit brillante.
3. Cirez la surface.

Ponçage humide

REMARQUE

Il est recommandé de confier le ponçage humide à votre Axopar concessionnaire ou à un professionnel qualifié.

Des rayures, une décoloration ou une oxydation importantes de la surface en enduit gélifié peuvent nécessiter un ponçage humide. Le ponçage humide peut être effectué à la main ou à l'aide d'une machine.

REMARQUE

Si vous utilisez une machine, ne dépassez pas la vitesse de 1 200 tr/min. Une vitesse plus élevée risque de brûler l'enduit gélifié.

REMARQUE

N'effectuez pas le ponçage humide d'une surface en enduit gélifié en plein soleil.

1. Pulvérisez de l'eau sur la zone à poncer.

REMARQUE

Gardez constamment la surface humide pendant le ponçage.

2. Poncez la surface avec un papier de verre de grain 1 000 (par exemple, Mirka Abralon).
Si vous utilisez une machine, utilisez une vitesse de rotation faible pour obtenir le meilleur résultat.
Continuez à poncer jusqu'à ce que toute la surface soit mate de manière homogène.
3. Poncez la surface avec un papier de verre plus fin de grain 1 400.
4. Poncez à nouveau la surface avec un papier de verre de grain encore plus fin.
Cela permet de gagner du temps lors de la phase de lustrage et de polissage.
5. Après le ponçage, lorsque la surface semble mate de manière homogène, rincez la surface à l'eau douce et laissez sécher.
6. Lustrez et polissez la surface pour qu'elle retrouve sa brillance.
7. Cirez la surface.

7.2 Peinture antisalissure

Il est utile d'envisager de peindre la coque de votre bateau avec une peinture antisalissure si votre bateau passe la majeure partie de la saison dans l'eau.

Les bateaux qui sont fréquemment sortis de l'eau et remis à l'eau pendant la saison de navigation peuvent être affectés par l'oxydation de la peinture antisalissure. Hors de l'eau, la peinture antisalissure s'oxyde, ce qui empêche la libération du biocide, et au fil du temps, la peinture antisalissure perd de son efficacité. Respectez les préconisations du fabricant de la peinture pour la mise à l'eau.

La peinture antisalissure s'use progressivement au fil du temps, en fonction de facteurs comme le lieu et la fréquence d'utilisation du bateau. En règle générale, une fois appliquée, la peinture antisalissure dure une saison. Lorsque le moment est venu de refaire la peinture antisalissure, il est important d'utiliser la même peinture antisalissure que celle qui a été appliquée précédemment, ou à défaut, d'éliminer l'ancienne peinture antisalissure jusqu'à atteindre l'enduit gélifié. Si différentes peintures antisalissure sont utilisées, il existe un risque que la composition des peintures soit incompatible, ce qui empêchera la peinture antisalissure de fonctionner comme prévu.

Contactez votre revendeur Axopar le plus proche pour l'application d'une nouvelle couche de peinture antisalissure et pour une inspection de l'état du bateau.

7.3 Entretien les intérieurs

7.3.1 Intérieurs en bois

Les détails intérieurs du bateau, comme les portes des casiers, les façades de tiroirs et les bandeaux en bois, sont en bois huilé.

- Nettoyez les détails intérieurs en bois avec un chiffon humide et une petite quantité d'eau savonneuse.
- Traitez à nouveau les surfaces en bois chaque année pour protéger le bois.

7.3.2 Surfaces en plastique et peintes

1. Mouillez la surface uniformément avec de l'eau avant le nettoyage proprement dit.
2. Éliminez les taches.
 - Éliminez les taches régulières avec une brosse et un nettoyant légèrement dilué.
 - Retirez la graisse avec une brosse ou une éponge et un nettoyant pour vitres.
3. Nettoyez ensuite la surface avec une éponge et de l'eau.
4. Essuyez avec un chiffon.

7.3.3 Tissus

Les tissus intérieurs sont lavés selon des instructions de lavage séparées (marquage sur le tissu).

Dans le cas où le marquage n'est pas visible :

1. Lavage à 40 °C avec un cycle d'essorage léger.
2. Suspendez pour sécher.

Le matériau peut légèrement rétrécir. Si vous voulez éviter tout rétrécissement, portez les tissus au nettoyage à sec.

7.3.4 Portes et trappes

- Nettoyez régulièrement les rails des portes coulissantes et des trappes et lubrifiez si nécessaire.
- Lubrifiez les poignées et les serrures avec un lubrifiant pour serrures ordinaire.

7.4 Entretien des housses



Les nouvelles housses peuvent fuir au début, car les coutures doivent d'abord gonfler.

Pendant l'utilisation

Pour éviter une détérioration rapide des housses, fixez-les fermement en position repliée pour éviter tout battement.

Après utilisation

REMARQUE

- Suspendez pour sécher. N'utilisez jamais un séchoir électrique ou un fer à repasser pour accélérer le séchage.
- Vérifiez que les housses sont complètement sèches avant de les ranger. Ranger une housse humide peut générer des moisissures et endommager les housses.
- Stockez les housses dans des conditions intérieures sèches pour l'hiver.

7.4.1 Nettoyer les housses

Les housses doivent être soigneusement nettoyées deux ou trois fois par an.

REMARQUE

N'utilisez jamais de nettoyeurs haute pression ou de nettoyeurs chimiques.

1. Laissez les housses en tissu tremper pendant au moins 24 heures.
2. Après le trempage, lavez l'intérieur et l'extérieur des housses avec une éponge ou une brosse douce.
Utilisez de l'eau savonneuse douce et beaucoup d'eau, max. 30 °C.
3. Rincez abondamment à l'eau douce.
Mélangez 12 % de vinaigre dans l'eau du dernier rinçage pour neutraliser les résidus de savon.
4. Suspendez les housses pour qu'elles sèchent.

7.5 Protéger les pièces métalliques sous-marines

Les composants métalliques sous-marins du bateau, tels que les appendices à travers la coque, les vannes de prise d'eau de mer, les volets de réglage de l'assiette, les composants internes du et les hélices, sont sujets à la corrosion électrolytique. La corrosion électrolytique et galvanique (corrosion de métaux différents dans l'eau salée) peut se produire dans l'environnement marin en raison de facteurs externes tels que des courants vagabonds, la pollution de l'eau ou la proximité d'autres navires. Il est important que le propriétaire du bateau ait connaissance de ces phénomènes, qui peuvent entraîner de graves détériorations au fil du temps.

Les signes de corrosion électrolytique sont, par exemple, la présence d'une substance poudreuse blanche sur le métal exposé comme les hélices ou les disjoncteurs, ou les appendices à travers la coque et les vannes de prise d'eau de mer qui prennent une couleur verdâtre. Si la corrosion est très avancée, des piqûres profondes peuvent même apparaître sur la surface de la pièce.

Les bateaux sont équipés d'anodes sacrificielles pour protéger les pièces métalliques contre la corrosion galvanique. De plus, les bateaux équipés d'une alimentation à quai sont équipés d'isolateurs galvaniques pour empêcher les courants basse tension de circuler dans le bateau.

Toutes les pièces métalliques sous-marines doivent être inspectées chaque année pour détecter tout signe de corrosion. De plus, il est recommandé de remplacer les appendices à travers la coque et les vannes de prise d'eau de mer sous-marins tous les cinq ans. Veuillez consulter la section **Prévenir la corrosion** pour obtenir de plus amples détails.

7.6 Prévenir la corrosion

Des anodes sacrificielles sont installées sur les volets de réglage de l'assiette et sur le(s) moteurs du bateau afin de protéger les pièces métalliques contre les dommages causés par la corrosion. Les anodes doivent être remplacées régulièrement lorsqu'elles sont usées afin de protéger les autres pièces métalliques.

- Inspectez les anodes chaque mois.
- Remplacez-les quand l'anode est détériorée à environ 50 %.

En général, les anodes doivent être remplacées une fois par an en eau douce et plus fréquemment en eau salée. Si les anodes s'usent plus rapidement, cela peut indiquer un problème électrique dont la cause profonde doit être recherchée.

7.7 Prévenir les dommages dus au gel

- Le système de pompe de cale est équipé d'un verrou d'eau sur le tuyau.
 - Détachez le tuyau et vidangez complètement l'eau du sas d'eau et faites fonctionner les pompes à sec. Sinon, les pompes peuvent geler et casser.
- Dévissez le bouchon antigel sur la face inférieure des robinets de douche.
 - S'il n'y a pas de bouchon antigel, dévissez le flexible de douche.
- Vidangez le réservoir d'eau et tous les autres composants contenant de l'eau afin d'éviter les dommages dus au gel.
- Faites sécher la pompe à eau douce pour évacuer toute l'eau.
- Assurez-vous qu'aucune eau ne reste dans le bateau en aucune circonstance. Laissez les trappes de la cabine partiellement ouvertes.

7.8 Liste de contrôle : Avant le repos d'hiver

- Lavez la coque et le fond immédiatement après avoir sorti le bateau de l'eau.
- Lavez toutes les pièces à l'intérieur, également sous le plancher.
- Laissez tous les casiers, tiroirs, portes de la cabine et de l'armoire ouverts.
- Retirez les tapis.
 - Stockez les tapis et les coussins à l'intérieur dans un endroit sec.
 - Si cela n'est pas possible, assurez-vous que les coussins sont secs et placez-les sur champ.
- Débranchez et révissez le climatiseur.
 - Coupez l'alimentation et débranchez l'alimentation.
 - Fermez les vannes de prise d'eau de mer.
 - Vidangez les circuits et pompes d'eau de refroidissement ou remplissez-les d'antigel.
 - Consultez les instructions détaillées dans le manuel du fabricant.
- Débranchez et révissez le réfrigérateur.
 - Coupez l'alimentation et débranchez l'alimentation.
 - Dégivrez le réfrigérateur.
 - Nettoyez et séchez l'extérieur et l'intérieur du réfrigérateur.
 - Videz et séchez le bac d'eau de condensation.
 - Laissez la porte entrouverte pour aérer l'appareil.
 - Consultez les instructions détaillées dans le manuel du fabricant.
- Assurez une bonne ventilation dans le bateau.
- Vérifiez l'absence d'eau sous le réservoir de carburant. L'eau éventuellement présente peut être extraite à l'aide du tube d'aspiration fixé à l'extérieur du réservoir.
- Vérifiez que le joint torique en caoutchouc situé entre l'entrée du réservoir de carburant et le bouchon du réservoir de carburant est intact. Dans le cas contraire, il existe un risque que de l'eau s'infilte dans le réservoir de carburant.

REMARQUE

Si les batteries sont laissées à bord, vérifiez qu'elles sont complètement chargées, sans quoi les batteries peuvent geler et se fissurer.

7.9 Liste de contrôle : Avant le lancement

1. Retirez la bâche longtemps avant le lancement.
2. Lavez la coque avec un shampoing régulier et une brosse douce.
3. Cirez la coque, si nécessaire.
Utilisez une cire de bateau standard.
4. S'il y a de petites rayures sur la coque ou si une partie de l'enduit gélifié de surface a perdu son éclat, utilisez un composé abrasif sur ces zones avant le polissage.
5. Peignez le fond avec de la peinture antisalissure.

6. Si les batteries ont été retirées, remettez-les en place et vérifiez le niveau d'électrolyte dans les cellules.
Vérifiez l'état des batteries.
7. Vérifiez tous les câbles, colliers, supports du moteur et autres fixations.
8. Vérifiez la direction avant le lancement.
9. Vérifiez l'instrumentation.
10. Fermez tous les bouchons d'évacuation d'eau.
11. Vérifiez que les vannes de prise d'eau de mer sont bien serrées et en ordre, vérifiez l'absence de dommages causés par le gel.
12. Vérifiez tous les tuyaux, flexibles et vannes.
13. Notez tout dommage causé par le gel.

7.10 Entretien correctif

7.10.1 Dépôts

Des détergents doux et des composés abrasifs fins réduisent l'érosion et les dépôts de calcium accumulés sur les surfaces.

REMARQUE

N'appliquez pas de composé abrasif en plein soleil.

- Utilisez uniquement un composé à grain fin et suivez attentivement les instructions sur l'étiquette.
- Pour un résultat optimal, cirez la surface après l'avoir traitée avec un composé abrasif.

7.10.2 Rayures et entailles

La plupart des rayures et des entailles peuvent être éliminées en utilisant un composé abrasif suivi d'un cirage.

7.10.3 Taches

La plupart des taches peuvent être éliminées avec un détergent doux.

- Pour les taches tenaces, utilisez un nettoyant ménager abrasif suivi d'un cirage pour restaurer le lustre d'origine.
- Pour les taches non solubles dans l'eau, telles que la graisse, l'huile et les marques de talon en caoutchouc, utilisez un solvant tel que l'acétone, l'alcool à friction, le toluène ou le xylène, suivi d'un détergent doux.
 - Si ces solvants sont inefficaces, essayez un composé abrasif ou un ponçage fin suivi d'un cirage.

7.10.4 Marques profondes, entailles et trous

Les marques profondes, les entailles et les trous doivent être réparés par des professionnels.

Les enduits gélifiés peuvent être bien réparés par des professionnels et, dans la plupart des cas, la réparation sera indétectable.

REMARQUE

Dans les cas où les dommages ont percé la couche d'enduit gélifié, toute exposition supplémentaire à l'eau ou aux produits chimiques doit être évitée.

Le non-respect de cette précaution peut entraîner des dommages importants et potentiellement coûteux à la structure stratifiée sous-jacente.

8 Environnement

Lorsque vous manipulez des substances dangereuses pour l'environnement telles que du carburant, des huiles, des solvants, de la graisse, des revêtements de fond, etc., vous devez tenir compte des points suivants :

- Lisez toujours attentivement les instructions de chaque produit et manipulez les avec soin.
 - Assurez-vous que les emballages, bidons et articles similaires usagés sont jetés dans des points de collecte désignés.
 - En cas de doute sur le caractère dangereux ou non du produit, contactez le fournisseur ou le vendeur de ce produit.
- Le ressac des bateaux use le rivage et crée des problèmes pour les autres bateaux près de vous.
 - Ajustez toujours votre vitesse en fonction de la situation et de l'environnement pour éviter tout ressac inutile.
- Pilotez toujours le bateau au régime moteur le plus économique possible, en tenant compte des conditions actuelles, afin d'éviter les émissions et le bruit inutiles.
- Assurez-vous que le moteur est correctement entretenu à intervalles réguliers afin de minimiser les niveaux de bruit et d'émissions.
 - Lisez attentivement le manuel du fabricant du moteur.
- En tant que propriétaire de bateau, vous devez connaître les lois environnementales locales et respecter les codes de bonnes pratiques.
 - Ne vidangez jamais les réservoirs septiques ou le réservoir d'eaux usées dans l'eau.
 - Familiarisez-vous avec les réglementations internationales en matière de prévention de la pollution marine (MARPOL) et respectez ces réglementations.
- Recherchez toujours la source d'une fuite d'huile dans les plus brefs délais.
- Après avoir récupéré l'huile qui s'est répandue, éliminez-la correctement.
- Ayez à disposition à bord des chiffons ou des rouleaux absorbant l'huile.
- Ne jetez jamais par-dessus bord de l'huile, de la peinture ou d'autres produits chimiques potentiellement néfastes pour l'environnement. Des sanctions sont prévues dans la plupart des régions du monde pour les personnes qui s'affranchissent de cette règle !

AVERTISSEMENT

Toute huile doit être traitée comme un déchet chimique.

8.1 Exigences pour l'Amérique du Nord

Les normes EPA stipulent que dans les lacs d'eau douce, les réservoirs d'eau douce ou autres bassins d'eau douce dont les entrées ou les sorties sont de nature à empêcher l'entrée ou la sortie du trafic maritime soumis à ce règlement, ou dans les rivières fermées au trafic maritime inter-états soumis à cette réglementation, les dispositifs d'assainissement marin installés sur tous les navires certifiés par la Garde côtière américaine doivent être conçus et utilisés pour empêcher le rejet par-dessus bord des eaux usées, traitées ou non, ou de tout déchet dérivé des eaux usées.

Les normes EPA précisent en outre que cela ne doit pas être interprété comme interdisant le transport de dispositifs de traitement à écoulement continu certifiés par la Garde côtière qui ont été sécurisés

de manière à empêcher de tels rejets. Elles stipulent également que les eaux où un dispositif d'assainissement marin permettant le rejet certifié par la Garde côtière est autorisé comprennent les eaux côtières et les estuaires, les Grands Lacs et les voies navigables interconnectées, les lacs d'eau douce et les bassins accessibles par des écluses, et d'autres eaux qui sont navigables entre les États par les navires assujettis à ce règlement (40 CFR 140.3).

9 Listes de contrôle

9.1 Liste de contrôle : Feu dans le moteur

- Arrêtez le moteur.
- Dirigez le bateau contre le vent, si possible.
- Assurez-vous que tous les passagers portent des gilets de sauvetage.
- Si nécessaire :
 - Évacuez les passagers.
 - Appelez les secours pour déclencher un sauvetage en mer.
- Coupez le carburant et les interrupteurs d'alimentation principale.
- Éteignez le feu.
- Attendez d'être absolument certain que le feu est éteint avant d'ouvrir le capot du moteur.

Ouvrez le capot du moteur avec précaution et soyez prêt à utiliser l'extincteur portatif, le cas échéant, pour éteindre tout foyer résiduel après l'incendie.
- Éteignez les incendies couvants avec de l'eau.

9.2 Liste de contrôle : Après un feu

- Ouvrez les portes et les fenêtres pour une meilleure ventilation.
- Inspectez le bateau et son équipement, et réparez les dommages éventuels.
- Contactez les autorités locales, le cas échéant.
- Assurez-vous que l'équipement d'extinction d'incendie est rempli ou remplacé après utilisation.

9.3 Liste de contrôle : Après un échouage

Si le bateau heurte un rocher, les dommages peuvent être visibles ou cachés.

- Assurez-vous que toutes les personnes à bord portent un gilet de sauvetage.
- Vérifiez que toutes les personnes à bord se trouvent sur le pont.
- Si nécessaire, lancez un appel d'urgence ou utilisez un dispositif émettant un signal de détresse.
- Immédiatement après un chavirement, vérifiez l'absence de fuites dans la cale. Même si la pompe de cale n'est pas conçue pour les fuites, vous pouvez essayer de vous en servir pour vider le bateau.
- Arrêtez les moteurs et relevez-les hors de l'eau.
- Coupez tous les interrupteurs électriques principaux.
- Si vous pouvez détacher le bateau après un éboulement, vérifiez l'état du moteur.
- Inspectez le bateau pour déceler d'éventuelles fuites.
- Pour éviter d'endommager davantage le moteur, ne pilotez pas le bateau si, par exemple, vous constatez une fuite d'huile ou si la pale du moteur est endommagée.

- En cas de petite fuite, si le bateau est détaché et qu'au moins l'un des moteurs fonctionne, rejoignez la rive la plus proche pour éviter que le bateau ne coule.
- Si un canot de sauvetage est disponible et nécessaire, préparez-le aux fins d'utilisation.
- Si vous décelez une fuite, fermez toutes les portes et écoutilles. Des portes et des écoutilles ouvertes peuvent faire couler le bateau plus rapidement.
- Ne rentrez pas à l'intérieur du bateau en cas de fuite.
- Appelez les autorités locales ou tout autre organisme pour obtenir un remorquage.
- Un professionnel doit inspecter le bateau après un échouage. Même en l'absence de fuite visible, la coque peut être endommagée et nécessiter des réparations.

⚠ AVERTISSEMENT

Une fuite importante peut faire couler le bateau rapidement. Ne rentrez pas, et ne restez pas à l'intérieur en portant un gilet de sauvetage.

9.4 Liste de contrôle : Inspection régulière avant de quitter le port

Sécurité

Vérifiez que :

- Toutes les personnes à bord ont un gilet de sauvetage.
- La force du vent et des vagues n'excède pas la catégorie de conception du bateau.
- Le cordon d'arrêt d'urgence est attaché au pilote.
- Un ou plusieurs extincteurs sont à bord et que leur date d'approbation / inspection n'a pas expiré.
- Les cordages nécessaires et l'ancre sont à bord.

Évacuation et étanchéité

Vérifiez que :

- Il n'y a pas d'eau dans la cale.
- Toutes les pompes de cale sont en bon état de fonctionnement.
- La cale ne présente aucun signe de fuite de carburant ou d'huile.
- Toutes les trappes du pont sont bien fermées.

Électricité et moteur

Vérifiez que :

- Tous les fusibles sont intacts.
- Les interrupteurs principaux sont activés.
- Les batteries ont suffisamment de puissance.
- Le moteur fonctionne correctement.
- L'eau de refroidissement du moteur circule correctement.
- Le niveau de carburant est suffisant.

⚠ AVERTISSEMENT

La capacité de réservoir spécifiée n'est pas nécessairement totalement disponible, en fonction de l'assiette et de la charge à bord. Le réservoir doit toujours être rempli à au moins 20 %.

9.5 Liste de contrôle : Après avoir utilisé le bateau

Vérifiez que :

- Les interrupteurs principaux sont désactivés.
- La vanne de refoulement du réservoir septique est fermée.
- Il n'y a pas d'eau dans la cale.
- Les pompes de cale sont en bon état de fonctionnement.
- L'évacuation du pont fonctionne correctement et toutes les vannes d'évacuation sont ouvertes.
- Toutes les trappes de pont, toiles de toit et portes sont bien fermées.

9.6 Liste de contrôle : Manipulation du bateau avant de quitter le port

Pour une navigation en toute sécurité quelles que soient les conditions météorologiques, un équipement de signalisation sonore conforme à la réglementation (COLREG, 1972) doit être transporté à bord. Assurez-vous que l'équipement de signalisation sonore du bateau est conforme à ces réglementations.

⚠ ATTENTION

Selon les réglementations nationales de certains pays, il est obligatoire de porter un gilet de sauvetage à tout moment.

Avant de quitter le port, procédez aux vérifications suivantes :

- Vérifiez que le bateau et son équipement sont en bon état de navigabilité.
- Écoutez toujours les prévisions météorologiques à long terme lorsque vous planifiez une longue sortie.
- Vérifiez toujours qu'il y a suffisamment de carburant et d'eau douce dans les réservoirs.
- Vérifiez que tous les articles à bord sont correctement rangés et correctement sécurisés pour gérer les conditions de mer agitée et de vent.
- Assurez-vous que l'échelle de bain est soulevée hors de l'eau avant de partir.
- Assurez-vous que la direction est correctement positionnée avant de démarrer.
- Toutes les personnes à bord doivent porter un gilet de sauvetage approprié lorsqu'elles sont sur le pont.

9.7 Liste de contrôle : Avant l'ancrage

1. Consultez la carte pour voir si l'ancrage est autorisé dans la zone.
2. Écoutez les prévisions météorologiques de la région et notez les conditions de vent prévues.
3. Allumez le sondeur.

4. Étudiez les conditions du fond marin et assurez-vous qu'il y a un bon terrain de maintien.
5. Vérifiez que la chaîne de sécurité a été libérée de l'ancre.
6. Attendez d'avoir atteint le point d'ancrage prévu avant d'abaisser l'ancre.
7. Laissez sortir la ligne d'ancrage égale au moins à trois fois la profondeur de l'eau.
8. Mettez le moteur en marche arrière pour vérifier que l'ancre a bien pris (uniquement en cas d'ancrage à l'avant).
9. Notez votre position sur le GPS. Vérifiez régulièrement que le bateau ne s'est pas déplacé de sa position.
10. Réglez le sondeur sur « Anchor Watch ».

⚠ AVERTISSEMENT

Fixez toujours l'ancre de manière à ce qu'elle soit solidement fixée au bateau. Une ancre qui tombe en cours de route peut causer de graves dommages au bateau et un danger mortel pour l'équipage.

9.8 Liste de contrôle : Avant le repos d'hiver

- Lavez la coque et le fond immédiatement après avoir sorti le bateau de l'eau.
- Lavez toutes les pièces à l'intérieur, également sous le plancher.
- Laissez tous les casiers, tiroirs, portes de la cabine et de l'armoire ouverts.
- Retirez les tapis.
 - Stockez les tapis et les coussins à l'intérieur dans un endroit sec.
 - Si cela n'est pas possible, assurez-vous que les coussins sont secs et placez-les sur champ.
- Débranchez et révissez le climatiseur.
 - Coupez l'alimentation et débranchez l'alimentation.
 - Fermez les vannes de prise d'eau de mer.
 - Vidangez les circuits et pompes d'eau de refroidissement ou remplissez-les d'antigel.
 - Consultez les instructions détaillées dans le manuel du fabricant.
- Débranchez et révissez le réfrigérateur.
 - Coupez l'alimentation et débranchez l'alimentation.
 - Dégivrez le réfrigérateur.
 - Nettoyez et séchez l'extérieur et l'intérieur du réfrigérateur.
 - Videz et séchez le bac d'eau de condensation.
 - Laissez la porte entrouverte pour aérer l'appareil.
 - Consultez les instructions détaillées dans le manuel du fabricant.
- Assurez une bonne ventilation dans le bateau.
- Vérifiez l'absence d'eau sous le réservoir de carburant. L'eau éventuellement présente peut être extraite à l'aide du tube d'aspiration fixé à l'extérieur du réservoir.
- Vérifiez que le joint torique en caoutchouc situé entre l'entrée du réservoir de carburant et le bouchon du réservoir de carburant est intact. Dans le cas contraire, il existe un risque que de l'eau s'infilte dans le réservoir de carburant.

REMARQUE

Si les batteries sont laissées à bord, vérifiez qu'elles sont complètement chargées, sans quoi les batteries peuvent geler et se fissurer.

9.9 Liste de contrôle : Avant le lancement

1. Retirez la bâche longtemps avant le lancement.
2. Lavez la coque avec un shampoing régulier et une brosse douce.
3. Cirez la coque, si nécessaire.
Utilisez une cire de bateau standard.
4. S'il y a de petites rayures sur la coque ou si une partie de l'enduit gélifié de surface a perdu son éclat, utilisez un composé abrasif sur ces zones avant le polissage.
5. Peignez le fond avec de la peinture antisalissure.
6. Si les batteries ont été retirées, remettez-les en place et vérifiez le niveau d'électrolyte dans les cellules.
Vérifiez l'état des batteries.
7. Vérifiez tous les câbles, colliers, supports du moteur et autres fixations.
8. Vérifiez la direction avant le lancement.
9. Vérifiez l'instrumentation.
10. Fermez tous les bouchons d'évacuation d'eau.
11. Vérifiez que les vannes de prise d'eau de mer sont bien serrées et en ordre, vérifiez l'absence de dommages causés par le gel.
12. Vérifiez tous les tuyaux, flexibles et vannes.
13. Notez tout dommage causé par le gel.

9.10 Liste de contrôle : Système de carburant

Vérifiez le système de carburant avant le lancement et l'hivernage :

- Assurez-vous que les bouchons de remplissage de carburant sont dûment libellés.
- Vérifiez que le bouchon de remplissage de carburant est captif (charnière ou chaîne) pour éviter qu'il ne tombe par-dessus bord.
- Inspectez les joints toriques ou les joints pour détecter d'éventuels dommages.
- Inspectez attentivement tous les tuyaux, poires d'amorçage, filtres et raccords ; préconiser un remplacement si nécessaire.
- Vérifiez le cheminement et la fixation corrects des conduites de ventilation.
- Inspectez et nettoyez, si besoin, tous les raccords d'évents.

⚠ AVERTISSEMENT

Évitez de graves blessures, voire la mort, causées par un incendie ou une explosion résultant d'une fuite de carburant. Inspectez le système au moins une fois par an afin de détecter d'éventuelles fuites.

9.11 Journal de maintenance

Les tâches de la maintenance courante sont présentées dans le tableau suivant. Si vous êtes suffisamment sûr(e) de vous, vous pouvez réaliser toutes ces tâches vous-même. Si ce n'est pas le cas, veuillez contacter votre concessionnaire Axopar local pour obtenir de l'aide.



Selon le modèle et les composants du bateau, certaines tâches peuvent ne pas être pertinentes.

JOURNAL DE MAINTENANCE	Fréquence				
	À chaque sortie	Tous les mois	Tous les 3 mois	Tous les 6 mois	Tous les ans
Tâche à accomplir					
Système de cale – Retirez, nettoyez et inspectez la pompe de cale, le clapet anti-retour et ses environs afin de détecter tout dommage ou débris susceptibles de réduire les performances de la pompe.	●				
Système de déchets – Remplacez les filtres à charbon sans odeur					●
Système de déchets – Faites fonctionner la pompe dilacératrice					●
Système de chauffage – Faites fonctionner le chauffage pendant 10 minutes		●			
Système de climatisation – Nettoyez le filtre à air, le filtre à eau de mer et vérifiez l'étanchéité du système		●			
Système d'eau – Nettoyez le filtre en ligne			●		
Inspection des anodes en zinc – Remplacez toutes les anodes en zinc si elles sont usées à 50 %.				●	
Inspection des extincteurs					●
Détecteur de CO – Appuyez sur le bouton de test pendant 1 seconde			●		
Détecteur de fumée – Appuyez sur le bouton de test pendant 3 secondes			●		
Vannes de prise d'eau de mer – Tournez la poignée en position ouverte et fermée					●
Batteries – État de charge, bornes solidement fixées et exemptes de corrosion					●
Système GPL – Vérifiez l'état des conduites de GPL, des raccords et de la vanne d'arrêt de GPL					●
Système de carburant – Vérifiez l'état des conduites de carburant, des raccords et des vannes d'arrêt de carburant					●
Inspectez la cale du compartiment du réservoir de carburant afin de détecter la présence d'eau				●	
Pompe de vivier – Vérifiez l'état des tuyaux et des raccords			●		
Cirage de l'enduit gélifié				●	
Nettoyez la coque et le pont pour éliminer l'eau salée	●				
Maintenez la cale sèche et propre	●				
Housses du bateau – Nettoyez les housses du mobilier et le couvercle du toit ouvrant				●	